

brother®

# BENUTZERHANDBUCH

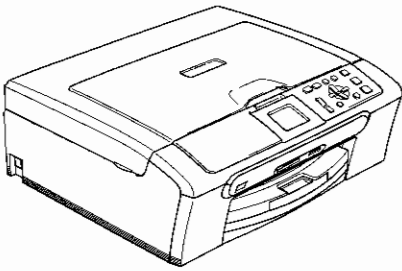

DCP-350C  
DCP-353C  
DCP-357C  
DCP-560CN

CE

## Service-Information

Füllen Sie die folgenden Felder aus, damit Sie im Falle der Notwendigkeit jederzeit darauf zurückgreifen können.

Modell: DCP-8000, DCP-8000, DCP-8070 und DCP-8000N (Markieren Sie, welches Modell Sie besitzen.)

Serialnummer: <sup>1</sup>

Gekauft am:

Gekauft bei:

<sup>1</sup> Die Seriennummer finden Sie an der Rückseite des Gerätes. Notieren Sie das Seriennummernfeld und den Kaufdatum sorgfältig auf ein Notizzettel für den Kauf des Gerätes bei Einzelhandel, Fachgeschäften oder Garantienanspruch.

Registrieren Sie Ihr Gerät schnell und bequem online unter

<http://www.brother.com/registration>

Durch die Registrierung des Produktes werden Sie als der Eigentümer des Gerätes registriert. Die Registrierung ist kostenlos.

- als Nachweis des Eigentums können Sie die Registrierung online durchführen und
- bei Unfallschaden oder Verlust des Produktes die Registrierung für einen Ersatzantrag verwenden.

## Zu diesem Handbuch

### Hinweis zu diesem Handbuch

Dieses Handbuch wurde unter der Aufsicht von Brother Industries Ltd. erstellt und veröffentlicht. Es enthält die technischen Angaben und Produktinformationen entsprechend dem aktuellen Stand vor der Veröffentlichung.

Der Inhalt des Handbuchs und die technischen Daten des Produktes können ohne vorherige Ankündigung geändert werden.

Die Firma Brother behält sich das Recht vor, Änderungen bzgl. der technischen Daten und der hierin enthaltenen Materialien ohne vorherige Ankündigung vorzunehmen. Brother übernimmt keine Haftung bei offensichtlichen Druck- und Satzfehlern.

### Kundeninformation

Besuchen Sie die Brother-Website unter <http://solutions.brother.com>, wo Sie Produktsupport, die aktuellen Treiber und Dienstprogramme sowie Antworten auf häufig gestellte Fragen finden. Unter <http://www.brother.com> erhalten Sie Informationen, wie Sie mit Ihrer Brother-Niederlassung in Kontakt treten können.

# Inhaltsverzeichnis

## Teil I Allgemeines

<b>1</b>	<b>Allgemeine Informationen</b>	<b>2</b>
	Zur Verwendung dieses Handbuchs.....	2
	Verwendete Formatierungen und Symbole.....	2
	Software- und Netzwerkhandbuch.....	3
	Handbücher ansehen.....	3
	Tasten und ihre Funktionen.....	6
	LCD-Anzeigen.....	8
	Menüfunktionen.....	8
	Warn-LED und Gerätestatus.....	9
	Berichte und Listen ausdrucken.....	9
<b>2</b>	<b>Vorlagen und Papier einlegen</b>	<b>10</b>
	Vorlagen einlegen.....	10
	Automatischen Vorlageneinzug verwenden (ADF) (nur DCP-560CN).....	10
	Vorlagenglas verwenden.....	11
	Scanbereich.....	12
	Verwendbare Papiersorten und Druckmedien.....	12
	Empfohlenes Papier.....	13
	Aufbewahren und Verwenden von Druckmedien.....	13
	Das richtige Papier wählen.....	14
	Papier und andere Druckmedien einlegen.....	16
	Umschläge und Postkarten einlegen.....	18
	Fotopapier einlegen.....	20
	Kleine Ausdrücke entnehmen.....	21
	Bedruckbarer Bereich.....	22
<b>3</b>	<b>Geräteinstellungen</b>	<b>23</b>
	Papiereinstellungen.....	23
	Papiersorte.....	23
	Papierformat.....	23
	Display.....	23
	LCD-Kontrast.....	23
	Helligkeit der Hintergrundbeleuchtung.....	24
	Dimmer für Hintergrundbeleuchtung.....	24
	Abschaltzeit für Display.....	24

## Teil II Kopieren

<b>4</b>	<b>Kopieren</b>	<b>26</b>
	Kopien anfertigen.....	26
	Einzelne Kopie anfertigen.....	26
	Mehrere Kopien anfertigen.....	26
	Kopieren abbrechen.....	26
	Kopiereinstellungen.....	26
	Kopierqualität ändern.....	27
	Vergrößern/Verkleinern.....	28
	Seitenmontage (N auf 1 oder Poster).....	29
	Sortiert kopieren mit dem Vorlageneinzug (nur DCP-560CN).....	30
	Helligkeit, Kontrast und Farbeinstellungen.....	30
	Papiereinstellungen.....	31
	Änderungen als neue Standardeinstellungen speichern.....	32
	Werkseitige Einstellungen wieder herstellen.....	32

## Teil III Fotodirektdruck

<b>5</b>	<b>Bilder von einer Speicherkarte oder einem USB-Stick (USB-Flash-Speicher) drucken</b>	<b>34</b>
	Speichermedium-Funktionen.....	34
	Direktdruck von Speicherkarte oder USB-Stick ohne PC.....	34
	Scannen auf Speicherkarte oder USB-Stick ohne PC.....	34
	Speichermedium vom Computer aus verwenden.....	34
	Speicherkarten oder USB-Sticks verwenden.....	34
	Wichtige Hinweise zur Verwendung von Speicherkarten und USB-Sticks.....	35
	Speichermedium einlegen.....	36
	Fotodirektdruck einschalten.....	37
	Bilder drucken.....	37
	Fotos ansehen.....	37
	Index drucken (Miniaturansichten).....	38
	Fotos drucken.....	38
	Fotoeffekte.....	39
	Suchen nach Datum.....	42
	Alle Fotos drucken.....	43
	Diashow.....	43
	Beschnitt.....	43
	DPOF-Ausdruck.....	44

Druckeinstellungen .....	45
Druckqualität.....	46
Papiereinstellungen.....	46
Helligkeit, Kontrast und Farbeinstellungen .....	47
Größe anpassen .....	48
Randlos drucken.....	48
Änderungen als neue Standardeinstellungen speichern .....	49
Werkseitige Einstellungen wieder herstellen .....	49
Scan to Medium (Speicherkarte oder USB-Flash-Speicher) .....	49
Scannerbetrieb einschalten .....	49
Auf Speicherkarte oder USB-Flash-Speicher scannen .....	50
Fehlermeldungen.....	51

## **6 Bilder von einer Kamera drucken 52**

Fotodirektdruck von einer PictBridge-Kamera.....	52
PictBridge-Voraussetzungen .....	52
Digitale Kamera einstellen.....	52
Bilder drucken.....	53
DPOF-Druck .....	53
Fotodirektdruck von einer Digitalkamera (ohne PictBridge) .....	53
Bilder drucken.....	54
Fehlermeldungen.....	54

## **Teil IV Software**

### **7 Software- und Netzwerk-Funktionen 56**

## **Teil V Anhang**

### **A Sicherheitshinweise und Vorschriften 58**

Standortwahl.....	58
Hinweise zur sicheren Verwendung des Gerätes.....	59
Wichtige Sicherheitshinweise .....	62
Wichtig - Für Ihre Sicherheit .....	63
LAN-Anschluss (nur DCP-560CN) .....	63
Funktstörung.....	63
EU-Richtlinien 2002/96/EC und EN50419.....	64
Maschinenlärminformations-Verordnung 3. GPSGV.....	64
Gesetzliche Vorschriften zum Kopieren .....	64
Warenzeichen.....	65

### **B Problemlösung und Wartung 66**

Problemlösung .....	66
Probleme und Abhilfe .....	66
Fehlermeldungen.....	71
Displaysprache ändern.....	73
Animierte Hilfe .....	73
Dokumentenstau beheben (nur DCP-560CN).....	74
Papierstau beheben .....	75
Regelmäßige Wartung.....	77
Tintenpatronen wechseln .....	77
Gehäuse reinigen .....	79
Scanner reinigen .....	80
Druckwalze reinigen .....	81
Papiereinzugsrolle reinigen .....	81
Druckkopf reinigen.....	82
Druckqualität prüfen .....	83
Vertikale Ausrichtung prüfen .....	84
Tintenvorrat überprüfen .....	84
Geräteinformationen.....	85
Seriennummer anzeigen .....	85
Verpacken des Gerätes für einen Transport.....	85

### **C Menü und Funktionen 88**

Benutzerfreundliche Bedienung.....	88
Funktionstabelle .....	88
Menütasten .....	88
Funktionstabelle .....	89



# Allgemeines

<b>D</b>	<b>Technische Daten</b>	<b>97</b>
	Allgemeines .....	97
	Druckmedien.....	99
	Kopierer .....	100
	Speichermedium-Funktionen.....	101
	PictBridge .....	102
	Scanner .....	103
	Drucker .....	104
	Schnittstellen .....	105
	Systemvoraussetzungen .....	106
	Verbrauchsmaterialien.....	107
	Netzwerk (LAN) (nur DCP-560CN).....	108
<b>E</b>	<b>Fachbegriffe</b>	<b>109</b>
<b>F</b>	<b>Stichwortverzeichnis</b>	<b>110</b>

<b>Allgemeine Informationen</b>	<b>2</b>
<b>Vorlagen und Papier einlegen</b>	<b>10</b>
<b>Geräteeinstellungen</b>	<b>23</b>

## Zur Verwendung dieses Handbuchs

Sie haben ein leistungsstarkes, leicht zu bedienendes Brother-Gerät gekauft. Nehmen Sie sich ein wenig Zeit und lesen Sie dieses Handbuch aufmerksam durch, um die Funktionen des Gerätes optimal nutzen zu können.

## Verwendete Formatierungen und Symbole

Die folgenden Formate und Symbole werden in diesem Handbuch verwendet:

<b>Fett</b>	Namen von Tasten des Gerätes sind in Fettdruck dargestellt.
<i>Kursiv</i>	Hebt wichtige Punkte hervor und verweist auf verwandte Themen.
Courier New	Anzeigen, die im Display des Gerätes erscheinen.



Warnungen, die beachtet werden müssen, um Verletzungen zu vermeiden.



Warnt vor Stromschlag-Gefahr.



Vorsichtsmaßnahmen, die beachtet werden müssen, um Schäden am Gerät oder an anderen Gegenständen zu vermeiden.



Hinweise, wie auf eine bestimmte Situation reagiert werden sollte, und hilfreiche Tipps zur beschriebenen Funktion.



Geräte und Verwendungsweisen, die nicht kompatibel mit Ihrem Gerät sind.

## Software- und Netzwerkhandbuch

Das vorliegende Benutzerhandbuch beschreibt die Funktionen, die ohne Computeranschluss zur Verfügung stehen, sowie die Wartung und Pflege des Gerätes. Informationen zur Verwendung des Gerätes als Drucker, Scanner und Netzwerkgerät (nur DCP-560CN) finden Sie im **Software-Handbuch** und **Netzwerkhandbuch**.

## Handbücher ansehen

### Handbücher ansehen (Windows®)

Um die Handbücher über das **Start**-Menü aufzurufen, zeigen Sie in der Programmgruppe auf **Brother**, **DCP-XXXX** (XXXX steht für den Namen Ihres Modells), und klicken Sie dann auf **Benutzerhandbücher** im HTML-Format.

Wenn Sie die Software nicht installiert haben, können Sie die Dokumentationen wie folgt aufrufen:

- 1 Schalten Sie Ihren PC ein. Legen Sie die Brother CD-ROM in das CD-ROM-Laufwerk ein.
- 2 Wenn das Dialogfeld zur Auswahl des Modells erscheint, klicken Sie auf den Modellnamen Ihres Gerätes.

- 3 Wenn das Dialogfeld zur Auswahl der Sprache erscheint, wählen Sie Ihre Sprache. Das Hauptmenü der CD-ROM erscheint.



### Hinweis

Falls dieses Fenster nicht automatisch erscheint, führen Sie das Programm **start.exe** im Windows®-Explorer im Hauptverzeichnis der Brother CD-ROM aus.

- 4 Klicken Sie auf **Dokumentation**.
- 5 Klicken Sie auf das Handbuch, das Sie lesen möchten:

- **HTML-Dokumente: Software-Handbuch und Netzwerkhandbuch** im HTML-Format

Dieses Format wird zur Ansicht am Computer empfohlen.

- **PDF-Dokumente: Benutzerhandbuch** für Funktionen, die ohne Computeranschluss zur Verfügung stehen, **Software-Handbuch** und **Netzwerkhandbuch** im PDF-Format.

Dieses Format wird zum Ausdrucken der Handbücher empfohlen. Klicken Sie hier, um zum Brother Solutions Center zu gelangen und die PDF-Dokumente anzusehen oder herunterzuladen. (Internetzugang und PDF-Reader-Software sind erforderlich.)

## Beschreibung der Scanner-Funktionen

Es gibt verschiedene Möglichkeiten, Vorlagen zu scannen. Hier können Sie Informationen finden:

### Software-Handbuch

- *Scannen* (Windows® 2000 Professional/Windows® XP und Windows Vista™)
- *ControlCenter3* (Windows® 2000 Professional/Windows® XP und Windows Vista™)
- *Scannen im Netzwerk* (nur DCP-560CN)

### Kurzanleitungen von Scansoft™ PaperPort™ 11SE mit OCR

- Die vollständigen Kurzanleitungen von ScanSoft™ PaperPort™ 11SE mit OCR (Texterkennung) können über die Hilfe des Programmes ScanSoft™ PaperPort™ 11SE mit OCR aufgerufen werden.

## Handbücher ansehen (Macintosh®)

- 1 Schalten Sie Ihren Macintosh® ein. Legen Sie die Brother CD-ROM in das CD-ROM-Laufwerk. Das folgende Fenster erscheint.

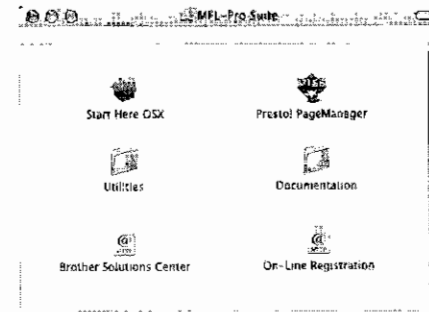

- 2 Doppelklicken Sie auf **Documentation**.
- 3 Doppelklicken Sie auf den Ordner für Ihre Sprache.
- 4 Doppelklicken Sie auf die Anfangsseite, um das **Software-Handbuch** und **Netzwerkhandbuch** im HTML-Format anzusehen.
- 5 Klicken Sie auf das Handbuch, das Sie lesen möchten:
  - **Software-Handbuch**
  - **Netzwerkhandbuch** (nur DCP-560CN)

## Beschreibung der Scanner-Funktionen

Es gibt verschiedene Möglichkeiten, Vorlagen zu scannen. Hier können Sie Informationen finden:

### Software-Handbuch

- *Scannen* (Mac OS® X 10.2.4 oder höher)
- *ControlCenter2* (Mac OS® X 10.2.4 oder höher)
- *Scannen im Netzwerk* (Mac OS® X 10.2.4 oder höher) (nur DCP-560CN)

### Presto!® PageManager®-Handbuch:

- Das vollständige Benutzerhandbuch von Presto!® PageManager® kann über die Hilfe von Presto!® PageManager® aufgerufen werden.

## Tasten und ihre Funktionen

Das DCP-350C, DCP-353C, DCP-357C und das DCP-560CN haben die gleichen Funktionstasten.

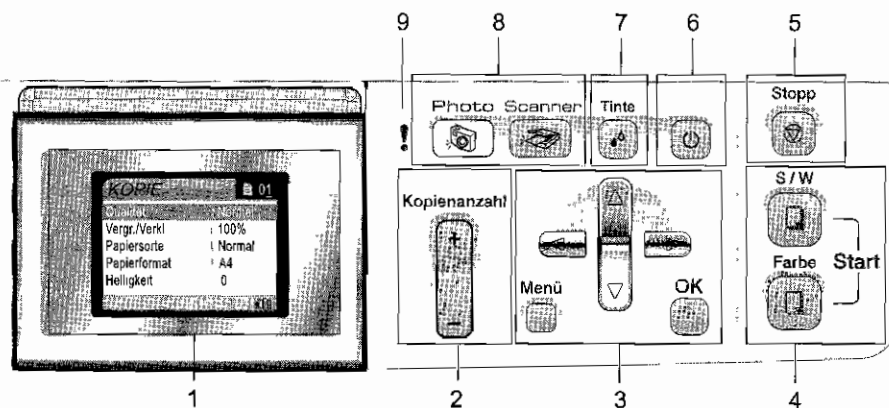

### 1 Display

Zeigt Funktionen und Bedienungshinweise zur einfachen Verwendung des Gerätes an.

Sie können den Aufstellwinkel des Displays ändern, indem Sie es anheben.

### 2 Kopienanzahl

Zum Wählen der Anzahl der Kopien.

### 3 Menü-Tasten

#### ■ ◀ oder ▶

Zum Vor- und Zurückbewegen in einer Menüauswahl.

#### ■ ▲ oder ▼

Zum Blättern durch die Menüs und Optionen.

#### ■ Menü

Zum Aufrufen des Funktionsmenüs.

#### ■ OK

Zur Bestätigung einer Einstellung.

### 4 Start-Tasten

#### ■ Start Farbe

Zum Anfertigen einer Farbkopie. Diese Taste dient auch zum Starten eines Scanvorganges (farbig oder schwarzweiß entsprechend der im ControlCenter gewählten Einstellung).

#### ■ Start S/W

Zum Anfertigen einer Schwarzweiß-Kopie. Diese Taste dient auch zum Starten eines Scanvorganges (farbig oder schwarzweiß entsprechend der im ControlCenter gewählten Einstellung).

### h Stopp

Zum Abbrechen einer Funktion und zum Verlassen des Funktionsmenüs.

### h Ein/Aus-Taste

Sie können das Gerät ein- und ausschalten.

Auch wenn das Gerät ausgeschaltet ist, reinigt es in regelmäßigen Abständen den Druckkopf, um die optimale Druckqualität zu erhalten.

### 7 Tinte

Zum Reinigen des Druckkopfes, zur Überprüfung der Druckqualität und zum Anzeigen des Tintenvorrats.

### h Betriebsarten-Tasten

#### ■ Scanner

Zur Verwendung der Scannerfunktionen.

#### ■ Photo

Zur Verwendung der Photo-Funktionen.

### o Warn-LED

Leuchtet rot, wenn im Display ein Fehler oder eine wichtige Statusmeldung angezeigt wird.

### Hinweis

Die meisten Abbildungen in diesem Benutzerhandbuch zeigen das DCP-350C.



## LCD-Anzeigen

Das Display zeigt die aktuelle Betriebsart, die aktuellen Einstellungen und den Tintenvorrat an.

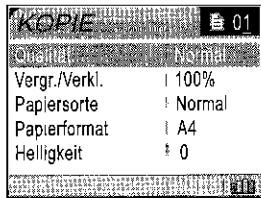

### 1 Tinten-Anzeige

Zeigt den Tintenvorrat der einzelnen Patronen an.

## Menüfunktionen

Die folgenden Schritte zeigen, wie Funktionseinstellungen geändert werden können. In diesem Beispiel wird die Papiersorte von Normal auf Inkjet umgestellt.

- 1 Drücken Sie **Menü**.
- 2 Drücken Sie **▲** oder **▼**, um **Geräteeinstell.** zu wählen.



Drücken Sie **OK**.

- 3 Drücken Sie **▲** oder **▼**, um **Papiersorte** zu wählen.



Drücken Sie **OK**.

- 4 Drücken Sie **▲** oder **▼**, um **Inkjet** zu wählen.



Drücken Sie **OK**.  
Im Display wird die aktuelle Einstellung angezeigt:

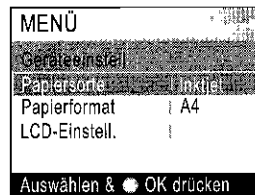

- 5 Drücken Sie **Stopp**.

## Warn-LED und Gerätestatus

Die Warn-LED (Leuchtdiode) zeigt den Gerätestatus an wie in der Tabelle gezeigt.

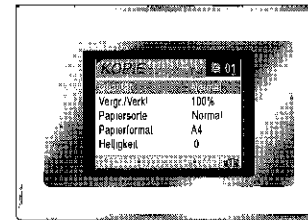

LED	Gerätestatus	Beschreibung
Aus	Betriebsbereit	Das Gerät ist betriebsbereit.
Rot	Gehäusedeckel offen	Der Gehäusedeckel ist offen. Schließen Sie den Gehäusedeckel. (Siehe <i>Fehlermeldungen</i> auf Seite 71.)
	Tinte leer	Ersetzen Sie die Tintenpatrone(n). (Siehe <i>Tintenpatronen wechseln</i> auf Seite 77.)
	Papierfehler	Legen Sie Papier in die Papierzufuhr ein oder beseitigen Sie den Papierstau. Achten Sie auf die Anzeige im Display. (Siehe <i>Fehlermeldungen</i> auf Seite 71.)
	Andere Fehler	Beachten Sie die Anzeige im Display. (Siehe <i>Fehlermeldungen</i> auf Seite 71.)

## Berichte und Listen ausdrucken

Die folgenden Berichte und Listen können ausgedruckt werden:

- **Hilfe**  
Hilfe zum Einstellen von Menüfunktionen.
- **Geräteeinstell.**  
Liste mit aktuell gewählten Einstellungen.
- **Netzwerk-Konf.** (nur DCP-560CN)  
Liste mit den aktuell gewählten Netzwerkeinstellungen.

### Bericht oder Liste ausdrucken

- 1 Drücken Sie **Menü**.
- 2 Drücken Sie **▲** oder **▼**, um **Ausdrücke** zu wählen. Drücken Sie **OK**.
- 3 Drücken Sie **▲** oder **▼**, um den gewünschten Ausdruck zu wählen. Drücken Sie **OK**.
- 4 Drücken Sie **Start S/W**.
- 5 Drücken Sie **Stopp**.

## Vorlagen einlegen

Sie können Dokumente zum Kopieren und Scannen vom automatischen Vorlageneinzug (ADF) einziehen lassen oder das Vorlagenglas verwenden.

### Automatischen Vorlageneinzug verwenden (ADF) (nur DCP-560CN)

Es können bis zu 10 Seiten in den Vorlageneinzug eingelegt werden, die nacheinander automatisch eingelesen werden. Verwenden Sie Standardpapier (80 g/m<sup>2</sup>) und fächern Sie den Papierstapel stets gut auf, bevor Sie ihn in den Einzug einlegen.

#### Empfohlene Bedingungen

Temperatur:	20 bis 30 °C
Luftfeuchtigkeit:	50 % bis 70 %
Papier:	80 g/m <sup>2</sup> A4

#### Verwendbare Vorlagen

Länge:	148 bis 355,6 mm
Breite:	148 bis 215,9 mm
Gewicht:	64 bis 90 g/m <sup>2</sup>

### So legen Sie die Vorlagen ein

#### ! VORSICHT

Ziehen Sie NICHT am Dokument, während es eingezogen wird.

Verwenden Sie KEIN gerolltes, zerkrümeltes, gefaltetes, geklebtes, eingerissenes oder geheftetes Papier.

Legen Sie KEINE Karten, Zeitungen oder Stoffe in den Vorlageneinzug.

- Achten Sie darauf, dass mit Tinte geschriebene oder gedruckte Dokumente vollkommen getrocknet sind.

- 1 Fächern Sie die Seiten gut auf und legen Sie sie dann mit der **einzelnen Seite nach unten und der Oberkante zuerst** in den Vorlageneinzug ein, bis sie die Einzugsrollen berühren.
- 2 Richten Sie die Papierführungen entsprechend der Vorlagenbreite aus.
- 3 Klappen Sie den Vorlagenstopper (1) aus.

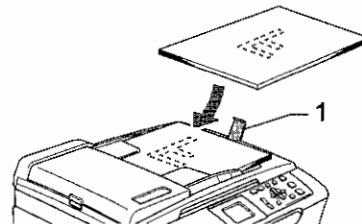

#### ! VORSICHT

Lassen Sie dickere Dokumente NICHT auf dem Vorlagenglas liegen. Dies könnte den automatischen Vorlageneinzug behindern.

### Vorlagenglas verwenden

Vom Vorlagenglas können Seiten eines Buches, Zeitungsausschnitte sowie einzelne Seiten kopiert oder eingescannt werden.

#### Verwendbare Vorlagen

Länge:	Bis zu 297 mm
Breite:	Bis zu 215,9 mm
Gewicht:	Bis zu 2 kg

### So legen Sie die Vorlagen ein

#### ! Hinweis

Zur Verwendung des Vorlagenglasses muss der Vorlageneinzug leer sein.

- 1 Öffnen Sie die Vorlagenglas-Abdeckung.
- 2 Legen Sie die Vorlage mit der bedruckten Seite nach unten auf das Vorlagenglas. Zentrieren Sie sie mit Hilfe der Markierungen an der linken Seite des Vorlagenglasses.

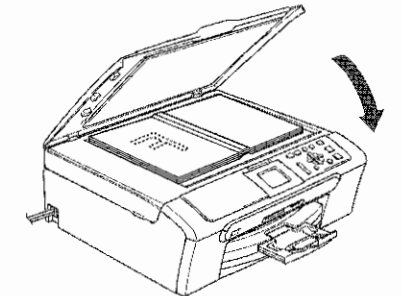
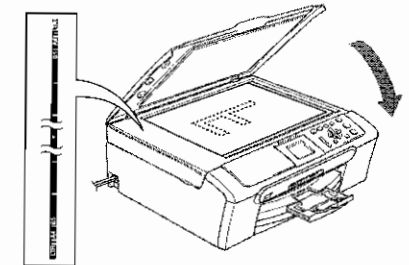

- 3 Schließen Sie die Vorlagenglas-Abdeckung.

#### ! VORSICHT

Schließen Sie die Abdeckung vorsichtig und drücken Sie NICHT auf die Abdeckung, wenn z. B. ein Buch oder ein dickeres Manuskript auf dem Glas liegt.

## Scanbereich

Der scanbare Bereich ist von den Einstellungen in der verwendeten Anwendung abhängig. Unten sind die Bereiche von A4- bzw. Letter-Papier angegeben, die nicht eingelesen werden können.

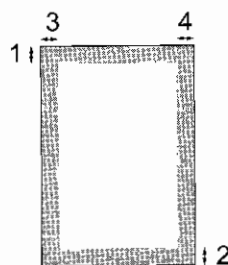

Verwendung	Dokumentengröße	Oben (1) Unten (2)	Links (3) Rechts (4)
Kopieren	Letter	3 mm	3 mm
	A4	3 mm	3 mm
Scannen	Letter	3 mm	3 mm
	A4	3 mm	0 mm

## Verwendbare Papiersorten und Druckmedien

Die Qualität der Ausdrücke wird durch die verwendete Papiersorte beeinflusst.

Stellen Sie das Gerät stets auf die verwendete Papiersorte ein, um die bestmögliche Druckqualität für die von Ihnen gewählten Einstellungen zu erhalten.

Sie können Normalpapier, Inkjet-Papier (beschichtetes Papier), Fotopapier (Glanzpapier), Folien und Umschläge verwenden.

Wir empfehlen, verschiedene Papiersorten zu testen, bevor Sie größere Mengen kaufen.

Damit Sie die besten Resultate erhalten, sollten Sie Brother-Papier verwenden.

- Wenn Sie auf beschichtetes Inkjet-Papier, Folien oder Fotopapier drucken, denken Sie daran, in der Registerkarte **Grundeinstellungen** des Druckertreibers bzw. im Funktionsmenü des Gerätes die entsprechende Einstellung zu wählen. (Siehe *Papiersorte* auf Seite 31).
- Bei Verwendung von Brother Photo-Papier legen Sie zuerst das mit dem Papier gelieferte Beiblatt ein und legen Sie dann das Photo-Papier darauf.
- Fotopapier und Folien sollten sofort von der Papierablage genommen werden, um einen Papierstau oder das Verschmieren der Schrift zu vermeiden.
- Berühren Sie die bedruckte Seite des Papiers nicht direkt nach dem Drucken. Die Tinte ist eventuell noch nicht vollständig trocken und könnte verschmieren oder Flecken auf der Haut verursachen.

## Empfohlenes Papier

Um die beste Druckqualität zu erhalten, empfehlen wir, Brother-Papier zu verwenden (siehe Tabelle unten).

Falls kein Brother-Papier erhältlich ist, sollten Sie verschiedene Papiersorten testen, bevor Sie größere Mengen einkaufen.

Für den Druck auf Folien empfehlen wir „3M-Folien“.

### Brother-Papier

Papiersorte	Bezeichnung
Normalpapier A4	BP60PA
Photo Papier A4	BP61GLA
Inkjet Papier A4 (matt)	BP60MA
Photo Papier (10 cm x 15 cm)	BP61GLP

## Aufbewahren und Verwenden von Druckmedien

- Legen Sie das Papier in der verschlossenen Originalverpackung. Das Papier muss gerade liegen und vor Feuchtigkeit, direkter Sonneneinstrahlung und Hitze geschützt sein.
- Die beschichtete Seite des Fotopapiers ist leicht am Glanz zu erkennen. Berühren Sie die glänzende (beschichtete) Seite nicht. Legen Sie das Fotopapier mit der glänzenden Seite nach unten ein.
- Berühren Sie nicht die Vorder- oder Rückseite von Folien, weil diese leicht Feuchtigkeit aufnehmen und dadurch die Druckqualität beeinträchtigt werden könnte. Die Verwendung von Folien für Laserdrucker/-kopierer kann zur Verschmutzung des nächsten Dokumentes führen. Verwenden Sie nur speziell für Tintenstrahlgeräte empfohlene Folien.

## Nicht möglich

Verwenden Sie NICHT die folgenden Papiersorten:

- Beschädigte, gerollte, gebogene, zerknitterte oder ungleichmäßig geformte Blätter

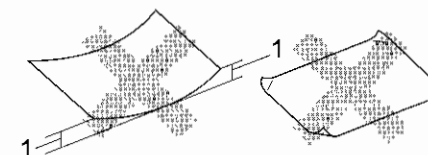

### 1 2 mm oder mehr

- Extrem glänzende oder stark strukturierte Papiersorten
- Mit einem Drucker vorbedruckte Blätter
- Papiere, die nicht exakt übereinandergelegt werden können
- Papiersorten aus kurzfasrigem Papier

## Kapazität der Papierablage

Bis zu 50 Blatt A4-Papier (80 g/m<sup>2</sup>).

- Folien und Fotopapier müssen sofort Seite für Seite von der Papierablage genommen werden, damit die Schrift nicht verschmiert.

## Das richtige Papier wählen

### Papiersorten und Verwendungsmöglichkeiten

Papiersorte	Papiergröße		Verwendung		
			Kopieren	Foto- direkt- druck	Drucken
Einzelblatt	Letter	216 × 279 mm (8 1/2 × 11 Zoll)	Ja	Ja	Ja
	A4	210 × 297 mm (8,3 × 11,7 Zoll)	Ja	Ja	Ja
	Legal	216 × 356 mm (8 1/2 × 14 Zoll)	Ja	–	Ja
	Executive	184 × 267 mm (7 1/4 × 10 1/2 Zoll)	–	–	Ja
	JIS B5	182 × 257 mm (7,2 × 10,1 Zoll)	–	–	Ja
	A5	148 × 210 mm (5,8 × 8,3 Zoll)	Ja	–	Ja
	A6	105 × 148 mm (4,1 × 5,8 Zoll)	–	–	Ja
Karten	Photo	10 × 15 cm (4 × 6 Zoll)	Ja	Ja	Ja
	Photo L	89 × 127 mm (3 1/2 × 5 Zoll)	–	–	Ja
	Photo 2L	13 × 18 cm (5 × 7 Zoll)	–	Ja	Ja
	Karteikarte (Photo 2)	127 × 203 mm (5 × 8 Zoll)	–	–	Ja
	Postkarte 1	100 × 148 mm (3,9 × 5,8 Zoll)	–	–	Ja
	Postkarte 2 (doppelt)	148 × 200 mm (5,8 × 7,9 Zoll)	–	–	Ja
Umschläge	C5-Umschlag	162 × 229 mm (6,4 × 9 Zoll)	–	–	Ja
	DL-Umschlag	110 × 220 mm (4,3 × 8,7 Zoll)	–	–	Ja
	COM-10	105 × 241 mm (4 1/8 × 9 1/2 Zoll)	–	–	Ja
	Monarch	98 × 191 mm (3 7/8 × 7 1/2 Zoll)	–	–	Ja
	JE4-Umschlag	105 × 235 mm (4,1 × 9,3 Zoll)	–	–	Ja
Folien	Letter	216 × 279 mm (8 1/2 × 11 Zoll)	Ja	–	Ja
	A4	210 × 297 mm (8,3 × 11,7 Zoll)	Ja	–	Ja

### Papierspezifikationen und Kapazität der Papierzufuhr

Papiersorte	Gewicht	Papierstärke	Anzahl Blatt
Einzelblatt	Normalpapier	64 bis 120 g/m <sup>2</sup>	100 <sup>1</sup>
	Inkjet-Papier	64 bis 200 g/m <sup>2</sup>	20
Karten	Fotopapier	Bis zu 220 g/m <sup>2</sup>	20 <sup>2</sup>
	Fotokarte	Bis zu 220 g/m <sup>2</sup>	20 <sup>2</sup>
	Karteikarte	Bis zu 120 g/m <sup>2</sup>	30
	Postkarte	Bis zu 200 g/m <sup>2</sup>	30
Umschläge	75 bis 95 g/m <sup>2</sup>	Bis zu 0,52 mm	10
Folien	–	–	10

<sup>1</sup> Bis zu 50 Blatt im Legal-Format (80 g/m<sup>2</sup>)

Bis zu 100 Blatt im A4-Format (80 g/m<sup>2</sup>)

<sup>2</sup> Verwenden Sie die Fotopapier-Zufuhr für die Papierformate Photo 10 × 15 cm und Photo L. (Siehe *Fotopapier einlegen* auf Seite 20.)

## Papier und andere Druckmedien einlegen

### Hinweis

Zum Drucken auf die Papierformate Photo 10 × 15 cm und Photo L muss die Fotopapier-Zufuhr verwendet werden. (Siehe *Fotopapier einlegen* auf Seite 20.)

- 1 Wenn die Papierstütze ausgeklappt ist, klappen Sie die Stütze ein. Ziehen Sie die Papierkassette ganz aus dem Gerät heraus. Öffnen Sie die Abdeckung der Papierkassette (1).

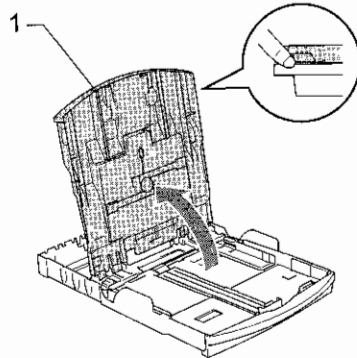
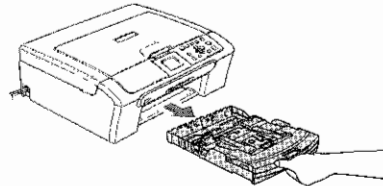

- 2 Stellen Sie die seitlichen Papierführungen (1) und die Papierlängen-Führung (2) entsprechend der Papiergröße ein. Halten Sie dazu den Hebel gedrückt, während Sie die Führung verschieben.

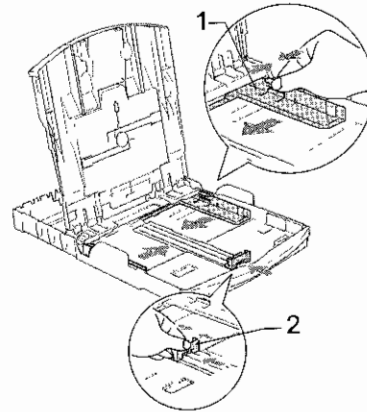

- 3 Fächern Sie das Papier gut auf, um Papierstaus und Fehler beim Einzug zu vermeiden.

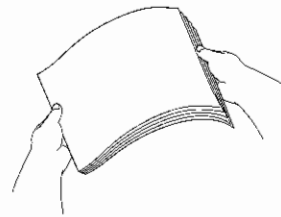

### Hinweis

Vergewissern Sie sich, dass das Papier nicht gewellt ist.

- 4 Legen Sie das Papier vorsichtig mit der Oberkante zuerst und mit der zu bedruckenden Seite nach unten ein. Achten Sie darauf, dass das Papier flach in der Kassette liegt.

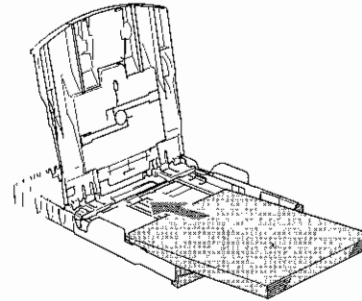

### Hinweis

Zur Verwendung von Legal-Papier halten Sie die Taste zum Lösen der Universalführung gedrückt, während Sie die Verlängerung der Kassette ausziehen.

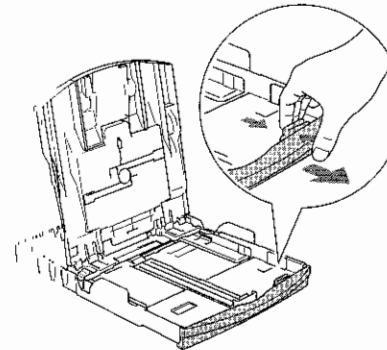

- 5 Schieben Sie vorsichtig mit beiden Händen die seitlichen Papierführungen bis an die Papierkanten. Vergewissern Sie sich, dass die Papierführungen die Papierkanten leicht berühren.

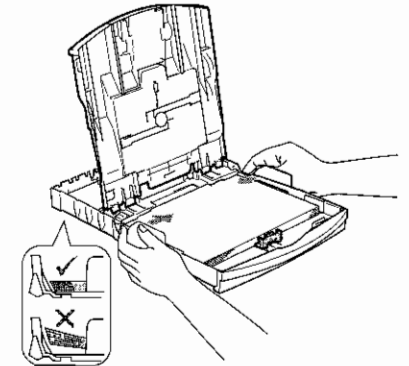

### Hinweis

Schieben Sie das Papier nicht zu weit vor, weil es sich sonst am hinteren Ende der Zufuhr anhebt und dadurch Probleme beim Einzug entstehen können.

- 6 Schließen Sie die Abdeckung der Papierkassette.

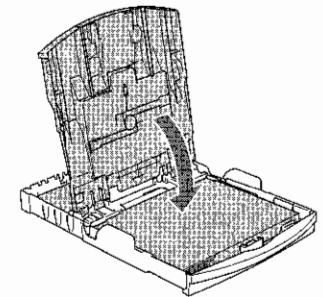

- 7 Schieben Sie die Papierkassette langsam vollständig in das Gerät.

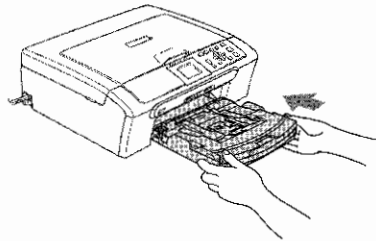

- 8 Halten Sie die Papierkassette fest und ziehen Sie die Papierablage (1) heraus, bis sie hörbar einrastet. Klappen Sie die Papierstütze (2) aus.

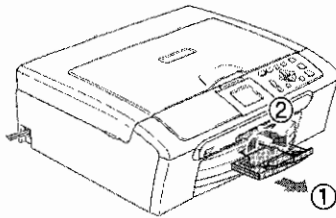

**Hinweis**

Verwenden Sie die Papierstütze nicht für Legal-Papier.

## Umschläge und Postkarten einlegen

### Umschläge einlegen

- Verwenden Sie Umschläge mit einem Gewicht von 75 bis 95 g/m<sup>2</sup>.
- Zum Bedrucken einiger Umschläge müssen die Seitenränder im Anwendungsprogramm eingestellt werden. Fertigen Sie zunächst einen Probendruck an, um die Einstellungen zu prüfen.

**! VORSICHT**

Verwenden Sie NICHT die folgenden Umschläge, da sie Probleme beim Einzug verursachen können:

- Ausgebeulte Umschläge
- Umschläge mit geprägtem Druck (wie Initialien, Embleme)
- Umschläge mit Klammern
- Innen bedruckte Umschläge

**Selbstklebend**



**Doppelte Lasche**



Gelegentlich können aufgrund von Papierstärke, Umschlaggröße und Laschenart Probleme beim Papiereinzug auftreten.

## Umschläge und Postkarten einlegen

- 1 Vor dem Einlegen sollten Sie die Ecken und Kanten der Umschläge oder Postkarten möglichst flach zusammendrücken.

**Hinweis**

Falls zwei Umschläge oder Postkarten auf einmal eingezogen werden, sollten Sie Umschlag für Umschlag bzw. Postkarte für Postkarte einzeln einlegen.

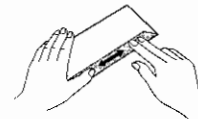
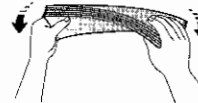
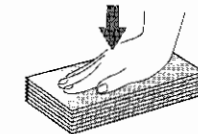

- 2 Legen Sie die Umschläge bzw. Postkarten wie unten gezeigt mit der Oberkante zuerst und mit der zu bedruckenden Seite nach unten ein. Stellen Sie die seitlichen Papierführungen (1) und die Papierlängen-Führung (2) entsprechend der Größe der Umschläge bzw. Postkarten ein.

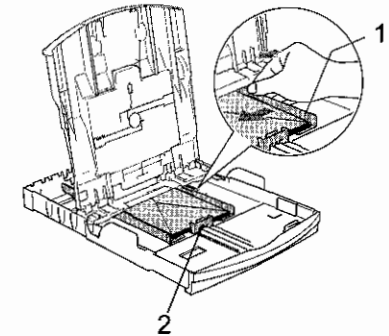

### Falls Probleme beim Bedrucken von Umschlägen auftreten sollten, versuchen Sie Folgendes:

- 1 Klappen Sie die Umschlaglasche auf.
- 2 Achten Sie darauf, dass die Lasche beim Bedrucken zur Seite oder nach hinten zeigt.
- 3 Stellen Sie im Anwendungsprogramm das richtige Papierformat und die Seitenränder ein.

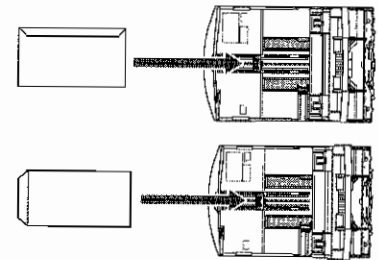

## Fotopapier einlegen

Verwenden Sie zum Drucken auf die Papierformate Photo 10 × 15 und Photo L die Fotopapier-Zufuhr, die sich auf der Abdeckung der Papierkassette befindet. Zur Verwendung der Fotopapier-Zufuhr muss das Papier nicht aus der Kassette genommen werden.

- 1 Drücken Sie mit dem linken Daumen die Taste zum Lösen der Fotopapier-Zufuhr und schieben Sie die Fotopapier-Zufuhr nach hinten, bis sie in der Fotodruck-Position hörbar einrastet.

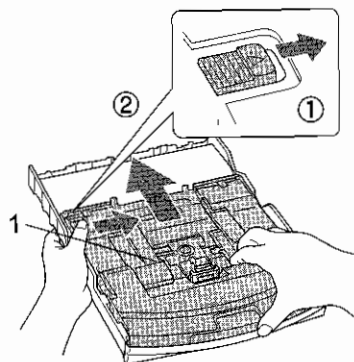

1 Fotopapier-Zufuhr

- 2 Stellen Sie die seitlichen Papierführungen (1) und die Papierlängen-Führung (2) entsprechend der Papiergröße ein. Halten Sie dazu den Hebel gedrückt, während Sie die Führung verschieben.

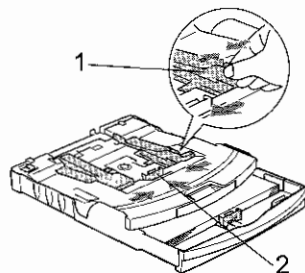

- 3 Legen Sie das Fotopapier in die Fotopapier-Zufuhr und schieben Sie die seitlichen Papierführungen vorsichtig bis an die Papierkanten. Vergewissern Sie sich, dass die Papierführungen die Papierkanten leicht berühren.

### Hinweis

- Schieben Sie das Papier nicht zu weit vor, weil es sich sonst am hinteren Ende der Zufuhr anhebt und dadurch Probleme beim Einzug entstehen können.
- Vergewissern Sie sich, dass das Papier nicht gewellt ist.

## Kleine Ausdrücke entnehmen

Falls kleine Papierformate zu weit hinten im Ausgabefach abgelegt werden und nicht herausgenommen werden können, warten Sie, bis der Druckvorgang abgeschlossen ist. Ziehen Sie dann die Papierkassette vollständig heraus.

- 1 Wenn der Fotodruck abgeschlossen ist, bringen Sie die Fotopapier-Zufuhr wieder in die Normaldruck-Position zurück. Drücken Sie dazu mit dem linken Daumen die Taste zum Lösen der Fotopapier-Zufuhr (1) und ziehen Sie die Fotopapier-Zufuhr nach vorne, bis sie hörbar einrastet (2).

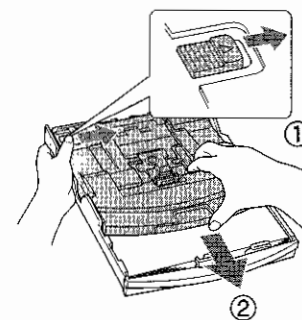

## Bedruckbarer Bereich

Der bedruckbare Bereich ist abhängig von den Einstellungen in der von Ihnen benutzten Anwendung. Die folgenden Abbildungen zeigen den nicht bedruckbaren Bereich von Einzelblättern und Umschlägen. Nur wenn die Funktion „Randlos drucken“ zur Verfügung steht und eingeschaltet ist, können auch die schattierten Bereiche bedruckt werden.

Einzelblatt

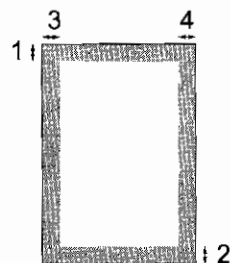

Umschläge

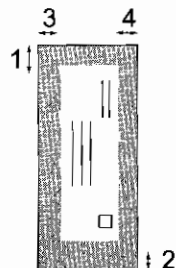

	Oben (1)	Unten (2)	Links (3)	Rechts (4)
Einzelblatt	3 mm	3 mm	3 mm	3 mm
Umschläge	12 mm	24 mm	3 mm	3 mm

### Hinweis

Die Funktion „Randlos drucken“ kann nicht für Umschläge verwendet werden.

# Geräteeinstellungen

## Papiereinstellungen

### Papiersorte

Damit Sie die optimale Druckqualität erhalten, sollte das Gerät auf die verwendete Papiersorte eingestellt werden.

- 1 Drücken Sie **Menü**.
- 2 Drücken Sie **▲** oder **▼**, um die Papiereinstell. zu wählen. Drücken Sie **OK**.
- 3 Drücken Sie **▲** oder **▼**, um die Papiersorte zu wählen. Drücken Sie **OK**.
- 4 Drücken Sie **▲** oder **▼**, um Normal, Ink Jet, BroPhoto (für Brother Photo-Papier), And.Foto (für anderes Fotopapier) oder Folie zu wählen. Drücken Sie **OK**.
- 5 Drücken Sie **Stopp**.

### Hinweis

Das Papier wird mit der bedruckten Seite nach oben auf der Papierablage an der Vorderseite des Gerätes abgelegt. Fotopapier und Folien sollten direkt nach der Ausgabe herausgenommen werden, um einen Papierstau oder das Verschmieren der Schrift zu vermeiden.

### Papierformat

Zum Kopieren können fünf verschiedene Papierformate verwendet werden: A4, A5, 10 × 15 cm, Letter und Legal. Wenn das Papierformat gewechselt wird, sollten Sie auch die Papierformat-Einstellung ändern.

- 1 Drücken Sie **Menü**.

- 2 Drücken Sie **▲** oder **▼**, um Geräteeinstell. zu wählen. Drücken Sie **OK**.
- 3 Drücken Sie **▲** oder **▼**, um Papierformat zu wählen. Drücken Sie **OK**.
- 4 Drücken Sie **▲** oder **▼**, um Letter, Legal, A4, A5 oder 10x15cm zu wählen. Drücken Sie **OK**.
- 5 Drücken Sie **Stopp**.

## Display

### LCD-Kontrast

Durch die Veränderung des Kontrastes können die Anzeigen im Display klarer und mit schärferen Konturen dargestellt werden. Wenn Sie die Anzeigen im Display nicht gut lesen können, sollten Sie es mit einer anderen Kontrasteinstellung versuchen.

- 1 Drücken Sie **Menü**.
- 2 Drücken Sie **▲** oder **▼**, um Geräteeinstell. zu wählen. Drücken Sie **OK**.
- 3 Drücken Sie **▲** oder **▼**, um LCD-Einstell. zu wählen. Drücken Sie **OK**.
- 4 Drücken Sie **▲** oder **▼**, um LCD-Kontrast zu wählen. Drücken Sie **OK**.
- 5 Drücken Sie **▲** oder **▼**, um Hell, Normal oder Dunkel zu wählen. Drücken Sie **OK**.
- 6 Drücken Sie **Stopp**.



## Helligkeit der Hintergrundbeleuchtung

Wenn Sie die Anzeigen im Display nicht gut lesen können, sollten Sie es mit einer anderen Helligkeitsstufe für die Hintergrundbeleuchtung versuchen.

- 1 Drücken Sie **Menü**.
- 2 Drücken Sie **▲** oder **▼**, um **Geräteeinstell.** zu wählen. Drücken Sie **OK**.
- 3 Drücken Sie **▲** oder **▼**, um **LCD-Einstell.** zu wählen. Drücken Sie **OK**.
- 4 Drücken Sie **▲** oder **▼**, um **Beleuchtung** zu wählen. Drücken Sie **OK**.
- 5 Drücken Sie **▲** oder **▼**, um **Hell** oder **Dunkel** zu wählen. Drücken Sie **OK**.
- 6 Drücken Sie **Stopp**.

## Dimmer für Hintergrundbeleuchtung

Sie können einstellen, wie lange der Hintergrund des Displays nach dem letzten Tastendruck noch leuchten soll.

- 1 Drücken Sie **Menü**.
- 2 Drücken Sie **▲** oder **▼**, um **Geräteeinstell.** zu wählen. Drücken Sie **OK**.
- 3 Drücken Sie **▲** oder **▼**, um **LCD-Einstell.** zu wählen. Drücken Sie **OK**.
- 4 Drücken Sie **▲** oder **▼**, um **Dimmer** zu wählen. Drücken Sie **OK**.

- 5 Drücken Sie **▲** oder **▼**, um **10 Sek.**, **20 Sek.**, **30 Sek.** oder **Aus** zu wählen. Drücken Sie **OK**.

- 6 Drücken Sie **Stopp**.

## Abschaltzeit für Display

Sie können einstellen, wie lange das Display nach dem letzten Tastendruck noch eingeschaltet bleiben soll. Dadurch kann Energie gespart werden. Auch bei abgeschaltetem Display können Sie vom Computer aus drucken und scannen.

- 1 Drücken Sie **Menü**.
- 2 Drücken Sie **▲** oder **▼**, um **Geräteeinstell.** zu wählen. Drücken Sie **OK**.
- 3 Drücken Sie **▲** oder **▼**, um **LCD-Einstell.** zu wählen. Drücken Sie **OK**.
- 4 Drücken Sie **▲** oder **▼**, um **Abschaltung** zu wählen. Drücken Sie **OK**.
- 5 Drücken Sie **▲** oder **▼**, um **1 Min.**, **2 Min.**, **3 Min.**, **5 Min.**, **10 Min.**, **30 Min.** oder **Aus** zu wählen. Drücken Sie **OK**.
- 6 Drücken Sie **Stopp**.

### Hinweis

Wenn Sie bei abgeschaltetem Display eine beliebige Taste drücken, schaltet sich das Display wieder ein.



# Kopieren

# 4 Kopieren

## Kopien anfertigen

### Einzelne Kopie anfertigen

- 1 Legen Sie die Vorlage ein.  
(Siehe *Vorlagen einlegen* auf Seite 10.)
- 2 Drücken Sie **Start S/W** oder **Start Farbe**.

### Mehrere Kopien anfertigen

Sie können bis zu 99 Kopien von einer Vorlage anfertigen.

- 1 Legen Sie die Vorlage ein.  
(Siehe *Vorlagen einlegen* auf Seite 10.)
- 2 Drücken Sie **+** oder **-** so oft, bis die gewünschte Kopienanzahl erreicht ist (bis zu 99).
- 3 Drücken Sie **Start S/W** oder **Start Farbe**.

#### Hinweis

Um die Kopien sortiert auszugeben, drücken Sie **▲** oder **▼**, um **Normal/Sortiert** zu wählen. (Siehe *Sortiert kopieren mit dem Vorlageneinzug* (nur DCP-560CN) auf Seite 30.)

### Kopieren abbrechen

Um den Kopiervorgang abzubrechen, drücken Sie **Stopp**.

## Kopiereinstellungen

Sie können die im Display angezeigten Kopiereinstellungen ändern. Das Display zeigt:

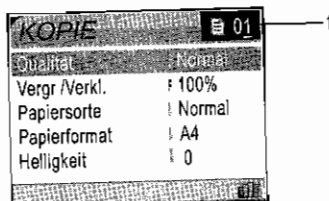

### 1 Kopienanzahl

Drücken Sie **+** oder **-** so oft, bis die gewünschte Kopienanzahl erreicht ist.

Sie können mit **▲** oder **▼** durch das Kopier-Menü blättern.

- Qualität (siehe Seite 27)
- Vergr./Verkl. (siehe Seite 28)
- Papiersorte (siehe Seite 31)
- Papierformat (siehe Seite 32)
- Helligkeit (siehe Seite 30)
- Kontrast (siehe Seite 30)
- Farbabgleich (siehe Seite 31)
- Normal/Sortiert (nur DCP-560CN) (siehe Seite 30)
- Seitenmontage (siehe Seite 29)
- Als Standard (siehe Seite 32)
- Werkseinstell. (siehe Seite 32)

Wenn die gewünschte Funktion hervorgehoben ist, drücken Sie **OK**.

Sie können die Einstellungen temporär, das heißt nur für die nächste Kopie ändern.

Die so gewählten Einstellungen werden nach 1 Minute wieder auf die Standardeinstellungen zurückgesetzt.

Wenn Sie alle gewünschten Einstellungen gewählt haben, drücken Sie **Start S/W** oder **Start Farbe**.

Wenn Sie weitere temporäre Einstellungen ändern möchten, drücken Sie **▲** oder **▼**, um jeweils die nächste Einstellung zu wählen.

#### Hinweis

► In einige Funktionen können Sie die am häufigsten verwendeten Einstellungen als Standardeinstellungen speichern. Diese Einstellungen bleiben wirksam, bis sie wieder geändert werden. (Siehe *Änderungen als neue Standardeinstellungen speichern* auf Seite 32.)

## Kopierqualität ändern

Sie können die Kopierqualität entsprechend der Vorlage einstellen. Die werkseitige Einstellung ist **Normal**.

Entwurf	Mit dieser Einstellung wird am schnellsten gedruckt und am wenigsten Tinte verbraucht. Sinnvoll für Entwurfskopien oder wenn schnell viele Kopien erstellt werden sollen.
Normal	Für normale Kopien empfohlen. Ergibt gute Kopierqualität in guter Kopiergeschwindigkeit.
Hoch	Verwenden Sie diese Einstellung zum Kopieren von detailreichen Bildern, wie z. B. Fotos. Es wird mit der höchsten Auflösung und der geringsten Geschwindigkeit gedruckt.

- 1 Legen Sie die Vorlage ein.
- 2 Geben Sie die gewünschte Kopienanzahl ein.
- 3 Drücken Sie **▲** oder **▼**, um Qualität zu wählen.  
Drücken Sie **OK**.
- 4 Drücken Sie **▲** oder **▼**, um Entwurf, Normal oder Hoch zu wählen.  
Drücken Sie **OK**.
- 5 Wenn Sie keine weiteren Einstellungen ändern möchten, drücken Sie **Start S/W** oder **Start Farbe**.

## Vergrößern/Verkleinern

Sie können die kopierten Dokumente vergrößern oder verkleinern.

- 1 Legen Sie die Vorlage ein.
- 2 Geben Sie die gewünschte Kopienanzahl ein.
- 3 Drücken Sie **▲** oder **▼**, um Vergr./Verkl. zu wählen. Drücken Sie **OK**.

50%
69% A4-A5
78% (DCP-350C, DCP353C, DCP-357C)
78% LGL-LTR (DCP-560CN)
83% (DCP-350C, DCP353C, DCP-357C)
83% LGL-A4 (DCP-560CN)
93% A4-LTR
97% LTR-A4
100%*
104% EXE-LTR
142% A5-A4
186% 10x15cm-LTR
198% 10x15cm-A4
200%
Benutz.: 25-400%

- 4 Sie haben die folgenden Möglichkeiten:

- Drücken Sie **▲** oder **▼**, um eine Vergrößerungs- bzw. Verkleinerungsstufe zu wählen. Drücken Sie **OK**.
- Drücken Sie **▲** oder **▼**, um Benutz.: 25-400% zu wählen. Drücken Sie **+** oder **-**, um die gewünschte Vergrößerungs-/Verkleinerungsstufe zwischen 25% und 400% zu wählen. Drücken Sie **OK**.

- 5 Wenn Sie keine weiteren Einstellungen ändern möchten, drücken Sie **Start S/W** oder **Start Farbe**.



### Hinweis

Die Seitenmontage-Funktionen sind nicht verfügbar, wenn Vergr./Verkl. gewählt wurde.

## Boltenmontage (N auf 1 oder Poster)

Mit der N-auf-1-Funktion können Sie Papier formatieren. Sie ermöglicht es, zwei oder vier Seiten auf ein Blatt zu kopieren.

Sie können auch Poster anfertigen. Dazu drückt das Gerät die Vorlage entsprechend vergrößert auf 3 x 3 Seiten aus, die dann zu einem Poster zusammengeklebt werden können. Verwenden Sie das Vorlagenglas, wenn Sie ein Poster erstellen möchten.

### Wichtig

- Vorgewissern Sie sich, dass als Papierformat A4, Letter oder Legal gewählt ist.
- Die Funktion Vergr./Verkl. kann nicht zusammen mit den Seitenmontage-Funktionen verwendet werden.
- Für farbige Mehrfachkopien steht die Funktion N-auf-1 nicht zur Verfügung.
- H bedeutet Hochformat, Q bedeutet Querformat.
- Beim Erstellen eines Posters können nicht mehrere Kopien angefertigt werden.

- 1 Legen Sie die Vorlage ein.
- 2 Geben Sie die gewünschte Kopienanzahl ein.
- 3 Drücken Sie **▲** oder **▼**, um Seitenmontage zu wählen. Drücken Sie **OK**.
- 4 Drücken Sie **▲** oder **▼**, um Aus (1 auf 1), 2 - 1 (H), 2 - 1 (Q), 4 - 1 (H), 4 - 1 (Q) oder Poster (3 x 3) zu wählen. Drücken Sie **OK**.

- 5 Wenn Sie keine weiteren Einstellungen ändern möchten, drücken Sie **Start S/W** oder **Start Farbe**, um die Seite einzulesen.

Wenn Sie ein Poster erstellen oder den Vorlageneinzug benutzen, liest das Gerät nun die Vorlage ein und beginnt zu drucken.

**Wenn Sie das Vorlagenglas verwenden, gehen Sie zu Schritt 6.**

- 6 Nachdem die Seite eingelesen wurde, drücken Sie **+** (Ja), um die nächste Seite einzulesen.
- 7 Legen Sie die nächste Seite auf das Vorlagenglas. Drücken Sie **OK**. Wiederholen Sie die Schritte 6 und 7 für die restlichen Seiten.
- 8 Nachdem alle Seiten eingelesen wurden, drücken Sie **-** (Nein), um die Funktion abzuschließen.

**Legen Sie die Vorlage mit der einzulesenden Seite nach unten in der gezeigten Richtung ein:**

- 2 - 1 (H)

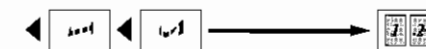

- 2 - 1 (Q)

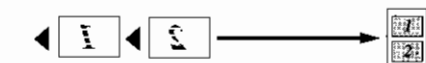

- 4 - 1 (H)

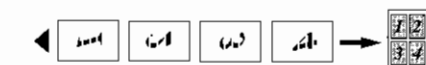

- 4 - 1 (Q)

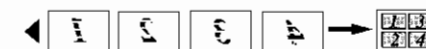

### ■ Poster (3 x 3)

Sie können ein Foto zu einem Poster vergrößern lassen.

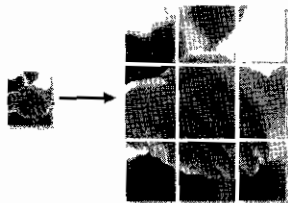

### Sortiert kopieren mit dem Vorlageneinzug (nur DCP-560CN)

Sie können wählen, ob Kopien mehrseitiger Dokumente sortiert oder normal ausgegeben werden sollen. Die Seiten werden in umgekehrter Reihenfolge sortiert.

- 1 Legen Sie die Vorlage ein.
- 2 Geben Sie die gewünschte Kopienanzahl ein.
- 3 Drücken Sie **▲** oder **▼**, um **Normal/Sortiert** zu wählen. Drücken Sie **OK**.
- 4 Drücken Sie **▲** oder **▼**, um **Sortiert** zu wählen. Drücken Sie **OK**.
- 5 Wenn Sie keine weiteren Einstellungen ändern möchten, drücken Sie **Start S/W** oder **Start Farbe**.

#### Hinweis

Die **Seitenmontage-Funktionen** sind nicht verfügbar, wenn **Sortiert** gewählt wurde.

### Helligkeit, Kontrast und Farbeinstellungen

#### Helligkeit

Sie können die Helligkeit einstellen, um eine hellere oder dunklere Kopie zu erhalten.

- 1 Legen Sie die Vorlage ein.
- 2 Geben Sie die gewünschte Kopienanzahl ein.
- 3 Drücken Sie **▲** oder **▼**, um **Helligkeit** zu wählen. Drücken Sie **OK**.
- 4 Drücken Sie **▲** oder **▼**, um eine hellere oder dunklere Kopie zu erhalten. Drücken Sie **OK**.
- 5 Wenn Sie keine weiteren Einstellungen ändern möchten, drücken Sie **Start S/W** oder **Start Farbe**.

#### Kontrast

Durch eine höhere Kontrasteinstellung werden die Konturen schärfer und die Kopien sehen insgesamt lebendiger aus.

- 1 Legen Sie die Vorlage ein.
- 2 Geben Sie die gewünschte Kopienanzahl ein.
- 3 Drücken Sie **▲** oder **▼**, um **Kontrast** zu wählen. Drücken Sie **OK**.
- 4 Drücken Sie **▲** oder **▼**, um den Kontrast zu verändern. Drücken Sie **OK**.
- 5 Wenn Sie keine weiteren Einstellungen ändern möchten, drücken Sie **Start S/W** oder **Start Farbe**.

### Farbabgleich

- 1 Legen Sie die Vorlage ein.
- 2 Geben Sie die gewünschte Kopienanzahl ein.
- 3 Drücken Sie **▲** oder **▼**, um **Farbabgleich** zu wählen. Drücken Sie **OK**.
- 4 Drücken Sie **▲** oder **▼**, um **Rot, Grün oder Blau** zu wählen. Drücken Sie **OK**.
- 5 Drücken Sie **▲** oder **▼**, um die Intensität der Farbe zu erhöhen oder zu verringern. Drücken Sie **OK**.
- 6 Sie haben die folgenden Möglichkeiten:
  - Um die Einstellung einer weiteren Farbe zu ändern, gehen Sie zurück zu Schritt 4.
  - Wenn Sie andere Einstellungen ändern möchten, drücken Sie **▲** oder **▼**, um **Beenden** zu wählen. Drücken Sie **OK**.
  - Wenn Sie keine weiteren Einstellungen ändern möchten, drücken Sie **Start S/W** oder **Start Farbe**.

### Papiereinstellungen

#### Papiersorte

Wenn Sie auf Spezialpapier kopieren möchten, muss am Gerät die entsprechende Papiersorte eingestellt sein, um die optimale Druckqualität zu erhalten.

- 1 Legen Sie die Vorlage ein.
- 2 Geben Sie die gewünschte Kopienanzahl ein.
- 3 Drücken Sie **▲** oder **▼**, um **Papiersorte** zu wählen. Drücken Sie **OK**.
- 4 Drücken Sie **▲** oder **▼**, um **Normal, Inkjet, BroPhoto** (für Brother Photopapier), **And. Foto** (für anderes Fotopapier) oder **Folie** zu wählen. Drücken Sie **OK**.
- 5 Wenn Sie keine weiteren Einstellungen ändern möchten, drücken Sie **Start S/W** oder **Start Farbe**.

### Papierformat

Wenn auf anderes Papier als A4-Papier kopiert wird, müssen Sie das Papierformat einstellen.

Es kann auf die Papierformate A4, A5, Photo 10 x 15 cm, Letter und Legal kopiert werden.

- 1 Legen Sie die Vorlage ein.
- 2 Geben Sie die gewünschte Kopienanzahl ein.
- 3 Drücken Sie **▲** oder **▼**, um Papierformat zu wählen. Drücken Sie **OK**.
- 4 Drücken Sie **▲** oder **▼**, um Letter, Legal, A4, A5 oder 10x15cm zu wählen. Drücken Sie **OK**.
- 5 Wenn Sie keine weiteren Einstellungen ändern möchten, drücken Sie **Start S/W** oder **Start Farbe**.

### Änderungen als neue Standardeinstellungen speichern

Sie können die am häufigsten verwendeten Einstellungen für Qualität, Papiersorte, Helligkeit, Kontrast und Farbgleich als Standardeinstellungen speichern. Diese Einstellungen bleiben wirksam, bis sie wieder geändert werden.

- 1 Drücken Sie **▲** oder **▼**, um die neue Einstellung zu wählen. Drücken Sie **OK**. Wiederholen Sie diesen Schritt für jede Einstellung, die Sie ändern möchten.
- 2 Nachdem Sie die letzte Einstellung geändert haben, drücken Sie **▲** oder **▼**, um Als Standard zu wählen. Drücken Sie **OK**.
- 3 Drücken Sie **+**, um Ja zu wählen.
- 4 Drücken Sie **Stopp**.

### Werkseitige Einstellungen wieder herstellen

Sie können alle geänderten Einstellungen wieder auf die werkseitigen Einstellungen zurücksetzen. Diese Einstellungen bleiben wirksam, bis sie wieder geändert werden.

- 1 Drücken Sie **▲** oder **▼**, um Werkseinstell. zu wählen. Drücken Sie **OK**.
- 2 Drücken Sie **+**, um Ja zu wählen.
- 3 Drücken Sie **Stopp**.



# Fotodirektdruck

Bilder von einer Speicherkarte oder einem USB-Stick (USB-Flash-Speicher) drucken	34
Bilder von einer Kamera drucken	52

# Bilder von einer Speicherkarte oder einem USB-Stick (USB-Flash-Speicher) drucken

## Speichermedium-Funktionen

### Direktdruck von Speicherkarte oder USB-Stick ohne PC

Auch wenn Ihr Gerät nicht mit einem Computer verbunden ist, kann es Fotos direkt von der Speicherkarte einer Digitalkamera oder einem USB-Stick ausdrucken. (Siehe *Bilder drucken* auf Seite 37.)

### Scannen auf Speicherkarte oder USB-Stick ohne PC

Sie können Dokumente einscannen und direkt auf einer Speicherkarte oder einem USB-Stick speichern. (Siehe *Scan to Medium (Speicherkarte oder USB-Flash-Speicher)* auf Seite 49.)

### Speichermedium vom Computer aus verwenden

Sie können mit Ihrem Computer auf ein an der Vorderseite des Gerätes eingesetztes Speichermedium (Speicherkarte oder USB-Stick) zugreifen und es als Wechsellaufwerk verwenden.

(Siehe *Speichermedium-Funktionen* für Windows® oder *Remote Setup und Speichermedium-Funktionen* für Macintosh® im Software-Handbuch auf der CD-ROM.)

## Speicherkarten oder USB-Sticks verwenden

Das Gerät verfügt über Laufwerke (Einschübe) für gängige Digitalkamera-Speicherkarten (CompactFlash®, Memory Stick®, Memory Stick Pro™, SecureDigital™, MultiMediaCard™ und xD-Picture Card™) und über einen USB-Direktanschluss für USB-Sticks (USB-Flash-Speicher).



CompactFlash®



Memory Stick®  
Memory Stick Pro™



SecureDigital™  
MultiMediaCard™



xD-Picture Card™

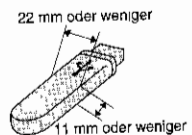

USB-Stick  
(USB-Flash-Speicher)

- Mit einem miniSD™-Adapter können auch miniSD™-Karten verwendet werden.
- Mit einem Memory Stick Duo™-Adapter können auch Memory Stick Duo™-Karten verwendet werden.

- Mit einem Memory Stick Pro Duo™-Adapter können auch Memory Stick Pro Duo™-Karten verwendet werden.
- Die Adapter sind nicht im Lieferumfang des Gerätes enthalten. Wenden Sie sich an den Fachhandel, wenn Sie einen Adapter benötigen.

Die Speichermedium-Funktionen ermöglichen den Ausdruck digitaler Fotos einer Digitalkamera in hoher Auflösung mit Fotoqualität.

## Wichtige Hinweise zur Verwendung von Speicherkarten und USB-Sticks

Mit Ihrem Gerät können Sie moderne Speichermedien und Dateiformate verwenden. Beachten Sie jedoch die folgenden Hinweise, um Fehler zu vermeiden:

- Die Dateinamenerweiterung der Bilddateien muss .JPG sein (.JPEG, .TIF, .GIF und andere Dateinamenerweiterungen werden nicht erkannt).
- Auf Speichermedien kann entweder über das Funktionstastenfeld des Gerätes oder vom Computer aus zugegriffen werden. (Die gleichzeitige Verwendung über die Tasten des Gerätes und über den Computer ist nicht möglich.)
- IBM Microdrive™ ist mit dem Gerät nicht kompatibel.
- Das Gerät kann bis zu 999 Dateien einer Speicherkarte oder eines USB-Stick lesen.
- CompactFlash® Typ II-Karten werden nicht unterstützt.
- Dieses Produkt unterstützt xD-Picture Card™ Typ M/Typ H.
- Die DPOF-Datei auf der Speicherkarte muss in einem gültigen Format sein. (Siehe *DPOF-Ausdruck* auf Seite 44.)

Bitte beachten Sie Folgendes:

- Beim Drucken eines Index oder von Bildern druckt das Gerät stets alle gültigen Bilddateien aus, auch wenn diese teilweise beschädigt sind. Ein defektes Bild wird nicht gedruckt.
- Für Speicherkarten-Benutzer  
Das Gerät kann Daten von Speicherkarten lesen, die von einer Digitalkamera formatiert wurden.

Digitalkameras erstellen beim Formatieren der Speicherkarte einen Ordner, in dem die Bilddateien gespeichert werden. Wenn Sie auf der Speicherkarte gespeicherte Dateien am PC bearbeiten, sollten Sie die von der Kamera erstellte Ordnerstruktur auf der Karte nicht verändern. Neue oder geänderte Dateien sollten stets in dem auch von der Kamera verwendeten Ordner gespeichert werden. Das Gerät kann die Dateien sonst eventuell nicht lesen oder drucken.

- Für USB-Stick-Benutzer

Das Gerät unterstützt USB-Sticks (USB-Flash-Speicher), die unter Windows® formatiert wurden.

## Speichermedium einlegen

Setzen Sie die Speicherkarte oder den USB-Stick fest in den richtigen Einschub ein.

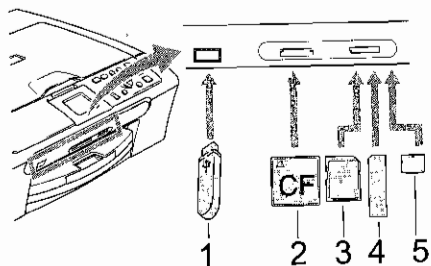

- 1 USB-Stick (USB-Flash-Speicher)
- 2 CompactFlash®
- 3 SecureDigital™, MultiMediaCard™
- 4 Memory Stick®, Memory Stick Pro™
- 5 xD-Picture Card™

### ! VORSICHT

Der USB-Direktanschluss unterstützt nur USB-Sticks (USB-Flash-Speicher), PictBridge-kompatible Kameras und Digitalkameras, die als USB-Massenspeicher verwendet werden können. Andere USB-Geräte werden nicht unterstützt.

Die Taste **Photo** zeigt den Status an:

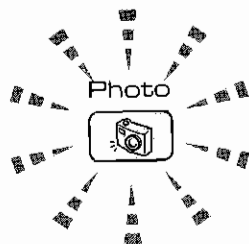

- **Photo** leuchtet, wenn die Speicherkarte oder der USB-Stick korrekt eingesetzt ist.
- **Photo** leuchtet nicht, wenn die Speicherkarte oder der USB-Stick nicht korrekt eingesetzt ist.
- **Photo** blinkt, wenn von der Speicherkarte oder dem USB-Stick gelesen oder darauf geschrieben wird.

### ! VORSICHT

Ziehen Sie NICHT den Netzstecker des Gerätes und nehmen Sie das Speichermedium nicht heraus, während das Gerät von diesem liest oder darauf schreibt (Taste **Photo** blinkt). **Sonst werden Daten zerstört oder das Speichermedium wird beschädigt.**

Das Gerät kann jeweils nur auf ein Speichermedium zugreifen. Setzen Sie daher jeweils immer nur ein Speichermedium ein.

## Fotodirektdruck einschalten

Drücken Sie nach Einsetzen der Speicherkarte oder des USB-Sticks die Taste (**Photo**), so dass sie grün leuchtet. Die Fotodirektdruck-Optionen werden nun angezeigt: Das Display zeigt:

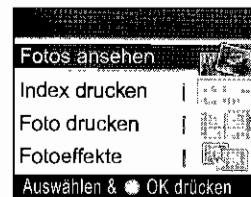

Drücken Sie **▲** oder **▼**, um durch die Fotodirektdruck-Optionen zu blättern.

- **Fotos ansehen** (siehe Seite 37)
- **Index drucken** (siehe Seite 38)
- **Foto drucken** (siehe Seite 38)
- **Fotoeffekte** (siehe Seite 39)
- **Datum** (Datum) (siehe Seite 42)
- **Alle drucken** (siehe Seite 43)
- **Diashow** (siehe Seite 43)
- **Durchschnitt** (siehe Seite 43)

### ! Hinweis

Wenn Ihre digitale Kamera den DPOF-Druck unterstützt, lesen Sie **DPOF-Ausdruck** auf Seite 44.

Wenn die gewünschte Funktion hervorgehoben ist, drücken Sie **OK**.

## Bilder drucken

### Fotos ansehen

Sie können die Fotos vor dem Ausdrucken im Display ansehen und auswählen. Bei großen Bilddateien kann es ein wenig dauern, bis das jeweilige Foto im Display angezeigt wird.

- 1 Vergewissern Sie sich, dass die Speicherkarte oder der USB-Stick in den richtigen Einschub eingesetzt ist. Drücken Sie (**Photo**).
- 2 Drücken Sie **▲** oder **▼**, um Fotos ansehen zu wählen. Drücken Sie **OK**.
- 3 Drücken Sie **◀** oder **▶**, um das gewünschte Foto auszuwählen.
- 4 Drücken Sie wiederholt **+** oder **-**, um die gewünschte Kopienanzahl einzugeben.
- 5 Wiederholen Sie Schritt 3 und Schritt 4, bis Sie alle gewünschten Fotos ausgewählt haben.
- 6 Wenn alle gewünschten Fotos ausgewählt sind, haben Sie die folgenden Möglichkeiten:
  - Drücken Sie **OK** und ändern Sie die Druckeinstellungen. (Siehe Seite 45.)
  - Wenn Sie keine Einstellungen ändern möchten, drücken Sie **Start Farbe**, um zu drucken.

## Index drucken (Miniaturansichten)

Das Gerät ordnet jedem Bild automatisch eine eigene Nummer zu (z. B. Nr. 1, Nr. 2, Nr. 3 etc.).

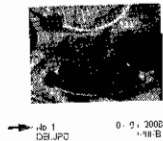

Ihr Gerät erkennt die einzelnen Bilder anhand dieser Nummern. Im Index (Miniaturansichten mit 5 Bildern je Zeile) werden alle Bilder der Speicherkarte oder des USB-Sticks ausgedruckt.

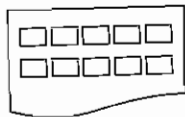

### Hinweis

Nur Dateinamen, die nicht länger als acht Zeichen sind, werden korrekt im dem Index ausgedruckt.

- 1 Vergewissern Sie sich, dass die Speicherkarte oder der USB-Stick in den richtigen Einschub eingesetzt ist.  
Drücken Sie  (**Photo**).
- 2 Drücken Sie **▲** oder **▼**, um **Index drucken** zu wählen.  
Drücken Sie **OK**.

- 3 Drücken Sie **▲** oder **▼**, um die Papiereinstellungen **Papiersorte** oder **Papierformat** zu wählen.  
Sie haben die folgenden Möglichkeiten:
  - Wenn Sie **Papiersorte** gewählt haben, drücken Sie **OK** und dann **▲** oder **▼**, um die Papiersorte, auf die gedruckt werden soll, zu wählen: **Normal**, **Inkjet**, **BroPhoto** oder **And. Foto**.  
Drücken Sie **OK**.
  - Wenn Sie **Papierformat** gewählt haben, drücken Sie **OK** und dann **▲** oder **▼**, um das Papierformat, auf das gedruckt werden soll, zu wählen: **Letter** oder **A4**.  
Drücken Sie **OK**.
  - Wenn Sie die Papiereinstellungen nicht ändern möchten, gehen Sie zu Schritt 4.

- 4 Drücken Sie **Start Farbe**, um zu drucken.

## Fotos drucken

Bevor Sie ein Einzelbild ausdrucken können, müssen Sie die im Index ausgedruckte Bildnummer kennen.

- 1 Vergewissern Sie sich, dass die Speicherkarte oder der USB-Stick in den richtigen Einschub eingesetzt ist.  
Drücken Sie  (**Photo**).
- 2 Drücken Sie den Index aus. (Siehe *Index drucken (Miniaturansichten)* auf Seite 38.)
- 3 Drücken Sie **▲** oder **▼**, um **Foto drucken** zu wählen.  
Drücken Sie **OK**.

- 4 Drücken Sie wiederholt **▲**, um die im Index ausgedruckte Nummer des zu druckenden Bildes auszuwählen.  
Wenn Sie eine zweistellige Nummer eingeben möchten, drücken Sie **▶**, um den Cursor zur nächsten Stelle zu bewegen.  
(Zum Beispiel: 1, **▶**, 6, für Bild Nr. 16.)  
Drücken Sie **OK**.

### Hinweis

Mit **▼** können Sie bei der Auswahl der Bildnummern zurückblättern.

- 5 Wiederholen Sie Schritt 4, bis die Nummern der Bilder, die gedruckt werden sollen, eingegeben wurden. (Geben Sie zum Beispiel **1, OK, 3, OK, 6, OK**, um die Bilder Nr. 1, Nr. 3 und Nr. 6 zu drucken.)

### Hinweis

Sie können bis zu 12 Zeichen (einschließlich Kommas) zur Auswahl der zu druckenden Bilder eingeben.

- 6 Nachdem Sie die gewünschten Bildnummern eingegeben haben, drücken Sie **OK**.
- 7 Drücken Sie wiederholt **+** oder **-**, um die gewünschte Kopienanzahl einzugeben.
- 8 Sie haben die folgenden Möglichkeiten:
  - Ändern Sie die Druckeinstellungen. (Siehe Seite 45.)
  - Wenn Sie keine Einstellungen ändern möchten, drücken Sie **Start Farbe**, um zu drucken.

## Fotoeffekte

Sie können Fotos bearbeiten und besondere Effekte hinzufügen und diese vor dem Ausdrucken im Display ansehen.

### Hinweis

- Nach Hinzufügen eines Effekts können Sie die Darstellung des Bildes durch Drücken der Taste **Tinte** vergrößern. Um zur Originalgröße zurückzukehren, drücken Sie erneut **Tinte**.
- Die Fotoeffekte-Funktion wird durch Technologie von Reallusion, Inc.  unterstützt.

## Autokorrektur

Die Autokorrektur kann für die meisten Fotos verwendet werden. Das Gerät wählt dabei die geeigneten Effekte für Ihr Foto aus.

- 1 Vergewissern Sie sich, dass die Speicherkarte oder der USB-Stick in den richtigen Einschub eingesetzt ist.  
Drücken Sie  (**Photo**).
- 2 Drücken Sie **▲** oder **▼**, um **Fotoeffekte** zu wählen.  
Drücken Sie **OK**.
- 3 Drücken Sie **◀** oder **▶**, um das gewünschte Foto auszuwählen.  
Drücken Sie **OK**.
- 4 Drücken Sie **▲** oder **▼**, um **Autokorrektur** zu wählen.  
Drücken Sie **OK**.
- 5 Drücken Sie wiederholt **+** oder **-**, um die gewünschte Kopienanzahl einzugeben.  
Drücken Sie **OK**.



- 6 Sie haben die folgenden Möglichkeiten:
- Drücken Sie **OK** und ändern Sie die Druckeinstellungen. (Siehe Seite 45.)
  - Wenn Sie keine Einstellungen ändern möchten, drücken Sie **Start Farbe**, um zu drucken.

### Hinweis

Wenn **Rote Augen entfernen** im Display erscheint, drücken Sie **▲**, um rote Augen im Foto zu entfernen.

### Hauttonkorrektur

Mit der Hauttonkorrektur können Portraitfotos verbessert werden. Diese Funktion erkennt Hauttöne von Personen in einem Foto und stellt das Bild entsprechend ein.

- 1 Vergewissern Sie sich, dass die Speicherkarte oder der USB-Stick in den richtigen Einschub eingesetzt ist.  
Drücken Sie  (**Photo**).
- 2 Drücken Sie **▲** oder **▼**, um **Fotoeffekte** zu wählen.  
Drücken Sie **OK**.
- 3 Drücken Sie **◀** oder **▶**, um das gewünschte Foto auszuwählen.  
Drücken Sie **OK**.
- 4 Drücken Sie **▲** oder **▼**, um **Hauttonkorrektur** zu wählen.  
Drücken Sie **OK**.
- 5 Sie haben die folgenden Möglichkeiten:
  - Drücken Sie **OK**, wenn Sie keine Einstellungen ändern möchten.
  - Drücken Sie **▲** oder **▼**, um die Einstellung des Effektes manuell zu ändern.  
Drücken Sie zum Abschluss **OK**.

- 6 Drücken Sie wiederholt **+** oder **-**, um die gewünschte Kopienanzahl einzugeben.
- 7 Sie haben die folgenden Möglichkeiten:
  - Drücken Sie **OK** und ändern Sie die Druckeinstellungen. (Siehe Seite 45.)
  - Wenn Sie keine Einstellungen ändern möchten, drücken Sie **Start Farbe**, um zu drucken.

### Landschaftkorrektur

Verwenden Sie die Landschaftkorrektur für Fotos mit Landschaftsaufnahmen. Sie hebt grüne und blaue Bereiche im Foto hervor, so dass die Landschaft insgesamt schärfer und lebendiger wirkt.

- 1 Vergewissern Sie sich, dass die Speicherkarte oder der USB-Stick in den richtigen Einschub eingesetzt ist.  
Drücken Sie  (**Photo**).
- 2 Drücken Sie **▲** oder **▼**, um **Fotoeffekte** zu wählen.  
Drücken Sie **OK**.
- 3 Drücken Sie **◀** oder **▶**, um das gewünschte Foto auszuwählen.  
Drücken Sie **OK**.
- 4 Drücken Sie **▲** oder **▼**, um **Landschaftkorrektur** zu wählen.  
Drücken Sie **OK**.
- 5 Sie haben die folgenden Möglichkeiten:
  - Drücken Sie **OK**, wenn Sie keine Einstellungen ändern möchten.
  - Drücken Sie **▲** oder **▼**, um die Einstellung des Effektes manuell zu ändern.  
Drücken Sie zum Abschluss **OK**.

- 6 Drücken Sie wiederholt **+** oder **-**, um die gewünschte Kopienanzahl einzugeben.
- 7 Sie haben die folgenden Möglichkeiten:
  - Drücken Sie **OK** und ändern Sie die Druckeinstellungen. (Siehe Seite 45.)
  - Wenn Sie keine Einstellungen ändern möchten, drücken Sie **Start Farbe**, um zu drucken.

### Rote-Augen entfernen

Das Gerät erkennt rote Augen in den Fotos und entfernt sie.

### Hinweis

In einigen Fällen werden rote Augen eventuell nicht entfernt:

- wenn das Gesicht zu klein ist.
- wenn das Gesicht zu weit nach oben, unten, rechts oder links geneigt ist.

- 1 Vergewissern Sie sich, dass die Speicherkarte oder der USB-Stick in den richtigen Einschub eingesetzt ist.  
Drücken Sie  (**Photo**).
- 2 Drücken Sie **▲** oder **▼**, um **Fotoeffekte** zu wählen.  
Drücken Sie **OK**.
- 3 Drücken Sie **◀** oder **▶**, um das gewünschte Foto auszuwählen.  
Drücken Sie **OK**.
- 4 Drücken Sie **▲** oder **▼**, um **Rote Augen entfernen** zu wählen.  
Drücken Sie **OK**.
  - Wenn **Rote Augen entfernen** erfolgreich ausgeführt wurde, wird das geänderte Foto angezeigt. Der bearbeitete Bereich ist mit einem roten Rahmen markiert.
  - Wenn **Rote Augen entfernen** nicht erfolgreich ausgeführt wurde, wird **Nicht gefunden** angezeigt.

### Hinweis

Drücken Sie **▲**, um erneut **Rote Augen entfernen** auszuführen.

- Wenn **Rote Augen entfernen** erfolgreich ausgeführt wurde, wird das geänderte Foto angezeigt. Der bearbeitete Bereich ist mit einem roten Rahmen markiert.
- Wenn **Rote Augen entfernen** nicht erfolgreich ausgeführt wurde, wird **Nicht gefunden** angezeigt.

- 5 Drücken Sie wiederholt **+** oder **-**, um die gewünschte Kopienanzahl einzugeben.
- 6 Sie haben die folgenden Möglichkeiten:
  - Drücken Sie **OK** und ändern Sie die Druckeinstellungen. (Siehe Seite 45.)
  - Wenn Sie keine Einstellungen ändern möchten, drücken Sie **Start Farbe**, um zu drucken.

### Schwarzweiß

Sie können Fotos in Schwarzweiß konvertieren.

- 1 Vergewissern Sie sich, dass die Speicherkarte oder der USB-Stick in den richtigen Einschub eingesetzt ist.  
Drücken Sie  (**Photo**).
- 2 Drücken Sie **▲** oder **▼**, um **Fotoeffekte** zu wählen.  
Drücken Sie **OK**.
- 3 Drücken Sie **◀** oder **▶**, um das gewünschte Foto auszuwählen.  
Drücken Sie **OK**.
- 4 Drücken Sie **▲** oder **▼**, um **Schwarzweiß** zu wählen.  
Drücken Sie **OK**.
- 5 Drücken Sie wiederholt **+** oder **-**, um die gewünschte Kopienanzahl einzugeben.

## 6 Sie haben die folgenden Möglichkeiten:

- Drücken Sie **OK** und ändern Sie die Druckeinstellungen. (Siehe Seite 45.)
- Wenn Sie keine Einstellungen ändern möchten, drücken Sie **Start Farbe**, um zu drucken.

## Sepia

Sie können die Farbe eines Fotos in Sepia konvertieren.

### 1 Vergewissern Sie sich, dass die Speicherkarte oder der USB-Stick in den richtigen Einschub eingesetzt ist.

Drücken Sie  (**Photo**).

### 2 Drücken Sie **▲** oder **▼**, um Fotoeffekte zu wählen. Drücken Sie **OK**.

### 3 Drücken Sie **◀** oder **▶**, um das gewünschte Foto auszuwählen. Drücken Sie **OK**.

### 4 Drücken Sie **▲** oder **▼**, um Sepia zu wählen. Drücken Sie **OK**.

### 5 Drücken Sie wiederholt **+** oder **-**, um die gewünschte Kopienanzahl einzugeben.

### 6 Sie haben die folgenden Möglichkeiten:

- Drücken Sie **OK** und ändern Sie die Druckeinstellungen. (Siehe Seite 45.)
- Wenn Sie keine Einstellungen ändern möchten, drücken Sie **Start Farbe**, um zu drucken.

## Suchen nach Datum

Fotos können nach dem Datum ihrer Aufnahme gesucht werden.

### 1 Vergewissern Sie sich, dass die Speicherkarte oder der USB-Stick in den richtigen Einschub eingesetzt ist.

Drücken Sie  (**Photo**).

### 2 Drücken Sie **▲** oder **▼**, um Suchen (Datum) zu wählen. Drücken Sie **OK**.

### 3 Drücken Sie **▲** oder **▼**, um das Datum, nachdem gesucht werden soll, zu wählen. Drücken Sie **OK**.

### 4 Drücken Sie **◀** oder **▶**, um das gewünschte Foto auszuwählen.

### Hinweis

Um Fotos mit einem anderen Datum anzusehen, drücken Sie kontinuierlich **◀** oder **▶**. Drücken Sie **◀**, um ein älteres Foto anzusehen, und **▶**, um ein neueres Foto anzusehen.

### 5 Drücken Sie wiederholt **+** oder **-**, um die gewünschte Kopienanzahl einzugeben.

### 6 Wiederholen Sie Schritt 4 und 5, bis alle gewünschten Fotos ausgewählt sind.

### 7 Wenn alle gewünschten Fotos ausgewählt sind, haben Sie folgende Möglichkeiten:

- Drücken Sie **OK** und ändern Sie die Druckeinstellungen. (Siehe Seite 45.)
- Wenn Sie keine Einstellungen ändern möchten, drücken Sie **Start Farbe**, um zu drucken.

## Alle Fotos drucken

Sie können alle Bilder eines Speichermediums drucken.

### 1 Vergewissern Sie sich, dass die Speicherkarte oder der USB-Stick in den richtigen Einschub eingesetzt ist.

Drücken Sie  (**Photo**).

### 2 Drücken Sie **▲** oder **▼**, um Alle drucken zu wählen. Drücken Sie **OK**.

### 3 Drücken Sie wiederholt **+** oder **-**, um die gewünschte Kopienanzahl einzugeben.

### 4 Sie haben die folgenden Möglichkeiten:

- Ändern Sie die Druckeinstellungen. (Siehe Seite 45.)
- Wenn Sie keine Einstellungen ändern möchten, drücken Sie **Start Farbe**, um zu drucken.

## Diashow

Sie können Ihre Fotos im Display als Diashow ansehen. Währenddessen kann auch ein Foto ausgewählt werden.

### 1 Vergewissern Sie sich, dass die Speicherkarte oder der USB-Stick in den richtigen Einschub eingesetzt ist.

Drücken Sie  (**Photo**).

### 2 Drücken Sie **▲** oder **▼**, um Diashow zu wählen. Drücken Sie **OK**.

### 3 Drücken Sie **Stopp**, um die Diashow zu beenden.

## Foto aus der Diashow drucken

### 1 Drücken Sie während der Diashow **OK**, um das angezeigte Foto auszuwählen.

### 2 Drücken Sie wiederholt **+** oder **-**, um die gewünschte Kopienanzahl einzugeben.

### 3 Sie haben die folgenden Möglichkeiten:

- Drücken Sie **OK** und ändern Sie die Druckeinstellungen. (Siehe Seite 45.)
- Wenn Sie keine Einstellungen ändern möchten, drücken Sie **Start Farbe**, um zu drucken.

## Beschnitt

Sie können ein Foto zurechtschneiden und nur einen Teil des Bildes ausdrucken.

### Hinweis

Wenn das Foto sehr klein ist oder unregelmäßige Proportionen hat, kann kein Beschnitt durchgeführt werden. Das Display zeigt Bild zu klein oder Bild zu lang.

### 1 Vergewissern Sie sich, dass die Speicherkarte oder der USB-Stick in den richtigen Einschub eingesetzt ist.

Drücken Sie  (**Photo**).

### 2 Drücken Sie **▲** oder **▼**, um Beschnitt zu wählen. Drücken Sie **OK**.

### 3 Drücken Sie **◀** oder **▶**, um das gewünschte Foto auszuwählen. Drücken Sie **OK**.

- 4 Stellen Sie den roten Rahmen auf Ihrem Foto ein.  
Der Bereich innerhalb des roten Rahmens wird gedruckt.
  - Drücken Sie **+** oder **-**, um den Rahmen zu vergrößern oder zu verkleinern.
  - Drücken Sie die Pfeiltasten, um den Rahmen zu verschieben.
  - Drücken Sie **Tinte**, um den Rahmen zu drehen.
  - Drücken Sie **OK**, wenn der Rahmen richtig positioniert ist.
- 5 Drücken Sie wiederholt **+** oder **-**, um die gewünschte Kopienanzahl einzugeben.
- 6 Sie haben die folgenden Möglichkeiten:
  - Drücken Sie **OK** und ändern Sie die Druckeinstellungen. (Siehe Seite 45.)
  - Wenn Sie keine Einstellungen ändern möchten, drücken Sie **Start Farbe**, um zu drucken.

## DPOF-Ausdruck

DPOF bedeutet Digital Print Order Format. Dies ist ein von großen Digitalkamera-Herstellern (Canon Inc., Eastman Kodak Company, Fuji Photo Film Co. Ltd., Matsushita Electric Industrial Co., Ltd. und Sony Corporation) entwickelter Standard, der es erleichtert, mit digitalen Kameras fotografierte Bilder zu drucken.

Wenn Ihre digitale Kamera den DPOF-Druck unterstützt, können Sie im Display der digitalen Kamera die Bilder und die gewünschte Anzahl von Ausdrucken wählen.

Wenn anschließend die Speicherkarte (CompactFlash®, Memory Stick®, Memory Stick Pro™, SecureDigital™ MultiMediaCard™ oder xD-Picture Card™) mit den DPOF-Informationen in das Gerät eingesetzt wird, können die ausgewählten Bilder einfach ausgedruckt werden.

- 1 Vergewissern Sie sich, dass die Speicherkarte in den richtigen Einschub eingesetzt ist.

Drücken Sie  (**Photo**). Im Display erscheint die Frage, ob die DPOF-Einstellungen verwendet werden sollen.

- 2 Drücken Sie **+**, um Ja zu wählen.
- 3 Sie haben die folgenden Möglichkeiten:
  - Ändern Sie die Druckeinstellungen. (Siehe Seite 45.)
  - Wenn Sie keine Einstellungen ändern möchten, drücken Sie **Start Farbe**, um zu drucken.

## Druckeinstellungen

Sie können die Druckeinstellungen temporär, das heißt für den nächsten Ausdruck ändern.

Die so gewählten Einstellungen werden nach 3 Minuten wieder auf die Standardeinstellungen zurückgesetzt.

### Hinweis

Sie können die Druckeinstellungen, die Sie meistens verwenden, als Standardeinstellungen speichern. (Siehe *Änderungen als neue Standardeinstellungen speichern* auf Seite 49.)

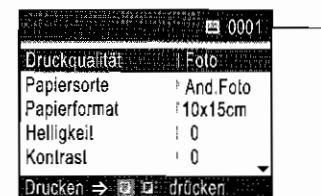

### 1 Anzahl der Ausdrücke

Für Fotos ansehen, Suche (Datum) und Diashow:

Zeigt die Gesamtzahl der zu druckenden Fotos an.

Für Alle drucken, Foto drucken, Fotoeffekte und Beschnitt:

Zeigt an, wie oft jedes Bild gedruckt wird.

Für DPOF-Druck: Keine Anzeige.

Menüauswahl	Option 1	Option 2	Seite
Druckqualität (Erscheint nicht bei DPOF-Druck.)	Normal/Foto		46
Papiersorte	Normal/Inkjet/BroPhoto/ And. Foto		46
Papierformat	Letter/A4/10x15cm/13x18cm	Wenn A4 oder Letter gewählt ist: 10x8cm 13x9cm 15x10cm 18x13cm 20x15cm Max. Größe	46
Helligkeit (Erscheint nicht, wenn Fotoeffekte gewählt ist.)			47

Menüauswahl	Option 1	Option 2	Seite
Kontrast (Erscheint nicht, wenn Fotoeffekte gewählt ist.)			47
Farboptimieren (Erscheint nicht, wenn Fotoeffekte gewählt ist.)	Ein/Aus Weißabgleich/Schärfe/ Farbintensität/Beenden		47
Anpassen	Ein/Aus		48
Randlos	Ein/Aus		48
Als Standard	Ja/Nein		49
Werkseinstell.	Ja/Nein		49

### Druckqualität

- 1 Drücken Sie ▲ oder ▼, um Druckqualität zu wählen. Drücken Sie **OK**.
- 2 Drücken Sie ▲ oder ▼, um Normal oder Foto zu wählen. Drücken Sie **OK**.
- 3 Wenn Sie keine weiteren Einstellungen ändern möchten, drücken Sie **Start Farbe**, um zu drucken.

### Papiereinstellungen

#### Papiersorte

- 1 Drücken Sie ▲ oder ▼, um Papiersorte zu wählen. Drücken Sie **OK**.
- 2 Drücken Sie ▲ oder ▼, um die Papiersorte und das Format, auf das die Bilder gedruckt werden sollen, zu wählen: Normal, Inkjet, BroPhoto oder And. Foto. Drücken Sie **OK**.
- 3 Wenn Sie keine weiteren Einstellungen ändern möchten, drücken Sie **Start Farbe**, um zu drucken.

#### Papier- und Druckformat wählen

- 1 Drücken Sie ▲ oder ▼, um Papierformat zu wählen. Drücken Sie **OK**.
- 2 Drücken Sie ▲ oder ▼, um das Papierformat, auf das die Bilder gedruckt werden sollen, zu wählen: Letter, 10x15cm, 13x18cm oder A4. Drücken Sie **OK**.

- 3 Wenn Sie Letter oder A4 gewählt haben, drücken Sie ▲ oder ▼, um das gewünschte Druckformat zu wählen. Drücken Sie **OK**.

Beispiel: Druckposition auf A4-Papier

1	2	3
10x8cm 	13x9cm 	15x10cm 
4	5	6
14x13cm 	20x15cm 	Max. Größe 

- 4 Wenn Sie keine weiteren Einstellungen ändern möchten, drücken Sie **Start Farbe**, um zu drucken.

### Helligkeit, Kontrast und Farbeinstellungen

#### Helligkeit

- 1 Drücken Sie ▲ oder ▼, um Helligkeit zu wählen. Drücken Sie **OK**.
- 2 Drücken Sie ▲ oder ▼, um eine hellere oder dunklere Kopie zu erhalten. Drücken Sie **OK**.
- 3 Wenn Sie keine weiteren Einstellungen ändern möchten, drücken Sie **Start Farbe**, um zu drucken.

#### Kontrast

Sie können die Kontrasteinstellungen ändern. Durch eine höhere Kontrasteinstellung werden die Konturen schärfer und die Ausdrücke sehen insgesamt lebendiger aus.

- 1 Drücken Sie ▲ oder ▼, um Kontrast zu wählen. Drücken Sie **OK**.
- 2 Drücken Sie ▲ oder ▼, um den Kontrast zu erhöhen bzw. zu verringern. Drücken Sie **OK**.
- 3 Wenn Sie keine weiteren Einstellungen ändern möchten, drücken Sie **Start Farbe**, um zu drucken.

#### Farboptimierung

Wenn die Farboptimierung eingeschaltet ist, werden die Bilder in lebhafteren Farben gedruckt. Die Druckgeschwindigkeit verringert sich.

- 1 Drücken Sie ▲ oder ▼, um Farboptimieren zu wählen. Drücken Sie **OK**.
- 2 Sie haben die folgenden Möglichkeiten:
  - Wenn Sie den Weißabgleich, die Schärfe oder die Farbintensität anpassen wollen, drücken Sie ◀ oder ▶, um Ein zu wählen. Gehen Sie dann zu Schritt 3.
  - Wenn Sie die Einstellungen nicht anpassen wollen, drücken Sie ◀ oder ▶, um Aus zu wählen. Drücken Sie **OK** und gehen Sie dann zu Schritt 6.
- 3 Drücken Sie ▲ oder ▼, um Weißabgleich, Schärfe oder Farbintensität zu wählen. Drücken Sie **OK**.
- 4 Drücken Sie ▲ oder ▼, um die gewünschte Einstellung vorzunehmen. Drücken Sie **OK**.

5 Sie haben die folgenden Möglichkeiten:

- Wenn Sie weitere Farboptimierungseinstellungen vornehmen möchten, drücken Sie **▲** oder **▼**, um die entsprechende Funktion zu wählen.
- Wenn Sie die Farboptimierungseinstellungen abschließen möchten, drücken Sie **▲** oder **▼**, um **Beenden** zu wählen. Drücken Sie dann **OK**.

6 Wenn Sie keine weiteren Einstellungen ändern möchten, drücken Sie **Start Farbe**, um zu drucken.

#### Hinweis

##### • Weißabgleich

Diese Einstellung korrigiert die Verfärbung von weißen Bereichen innerhalb eines Bildes. Beleuchtung, Kameraeinstellungen und andere Bedingungen können eine Färbung der weißen Bereiche hervorrufen. Dadurch können die weißen Bereiche leicht gelblich, rosa oder in einer anderen Farbe getönt erscheinen. Mit dem Weißabgleich können Sie diese Verfärbung korrigieren, um vollkommen weiße Bereiche zu erhalten.

##### • Schärfe

Diese Einstellung hebt die Details eines Bildes hervor. Sie entspricht der Feinfokussierung mit einer Kamera. Wenn ein Bild nicht scharfgestellt ist, können Sie feine Details des Bildes nicht sehen.

##### • Farbintensität

Sie können die Farbintensität erhöhen oder vermindern, um die Qualität eines zu blassen oder zu bunten Bildes zu verbessern.

## Größe anpassen

Wenn das Foto zu hoch oder zu breit ist, um auf das gewählte Format zu passen, kann es mit dieser Funktion automatisch zurechtgeschnitten und an das Druckformat angepasst werden.

Die werkseitige Einstellung ist **Ein**. Wenn Sie möchten, dass das Bild vollständig ausgedruckt wird, wählen Sie die Einstellung **Aus**.

- 1 Drücken Sie **▲** oder **▼**, um **Anpassen zu wählen**. Drücken Sie **OK**.
- 2 Drücken Sie **▲** oder **▼**, um **Aus** (oder **Ein**) zu wählen. Drücken Sie **OK**.
- 3 Wenn Sie keine weiteren Einstellungen ändern möchten, drücken Sie **Start Farbe**, um zu drucken.

#### Anpassen: Ein

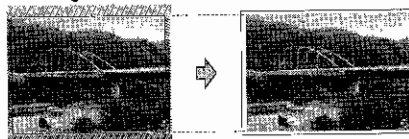

#### Anpassen: Aus

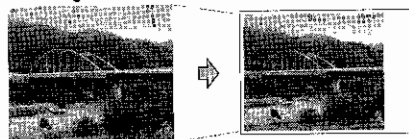

## Randlos drucken

Diese Funktion erweitert den bedruckbaren Bereich, so dass bis an die Kanten des Papiers herangedruckt werden kann. Die Druckgeschwindigkeit verringert sich ein wenig.

- 1 Drücken Sie **▲** oder **▼**, um **Randlos zu wählen**. Drücken Sie **OK**.
- 2 Drücken Sie **▲** oder **▼**, um **Aus** (oder **Ein**) zu wählen. Drücken Sie **OK**.
- 3 Wenn Sie keine weiteren Einstellungen ändern möchten, drücken Sie **Start Farbe**, um zu drucken.

## Änderungen als neue Standardeinstellungen speichern

Sie können die am häufigsten verwendeten Druckereinstellungen als Standardeinstellungen speichern. Diese Einstellungen bleiben wirksam, bis sie wieder geändert werden.

- 1 Drücken Sie **▲** oder **▼**, um die neue Einstellung zu wählen. Drücken Sie **OK**. Wiederholen Sie diesen Schritt für jede Einstellung, die Sie ändern möchten.
- 2 Nachdem Sie die letzte Einstellung geändert haben, drücken Sie **▲** oder **▼**, um **Als Standard** zu wählen. Drücken Sie **OK**.
- 3 Drücken Sie **+**, um **Ja** zu wählen.
- 4 Drücken Sie **Stopp**.

## Werkseitige Einstellungen wieder herstellen

Sie können alle geänderten Einstellungen wieder auf die werkseitigen Einstellungen zurücksetzen. Diese Einstellungen bleiben wirksam, bis sie wieder geändert werden.

- 1 Drücken Sie **▲** oder **▼**, um **Werkseinstell.** zu wählen. Drücken Sie **OK**.
- 2 Drücken Sie **+**, um **Ja** zu wählen.
- 3 Drücken Sie **Stopp**.

## Scan to Medium (Speicherkarte oder USB-Flash-Speicher)

### Scannerbetrieb einschalten

Zum Scannen auf eine Speicherkarte oder einen USB-Stick (USB-Flash-Speicher) drücken Sie  (**Scanner**).

Das Display zeigt:



Drücken Sie **▲** oder **▼**, um **Scannen: Medium** zu wählen.

Drücken Sie **OK**.

Wenn kein Computer angeschlossen ist, wird nur **Scannen: Medium** angezeigt.

(Weitere Informationen zu den anderen Funktionen im Scannen-Menü finden Sie unter *Scannen* für Windows<sup>®</sup> bzw. Macintosh<sup>®</sup> im *Software-Handbuch auf der CD-ROM*.)

## Auf Speicherkarte oder USB-Flash-Speicher scannen

Sie können schwarzweiße und farbige Dokumente einscannen und direkt auf einer Speicherkarte oder einem USB-Stick speichern. Schwarzweiße Dokumente werden im PDF-Format (\*.PDF) oder TIFF-Format (\*.TIF) gespeichert. Bei farbigen Dokumenten können Sie zwischen dem PDF- oder JPEG-Dateityp (\*.PDF bzw. \*.JPG) wählen. Die werkseitige Einstellung für die Scanqualität ist 150dpi Farbe und als Dateiformat ist PDF voreingestellt. Als Dateiname wird automatisch das aktuelle Datum verwendet. (Weitere Informationen dazu finden Sie in der Installationsanleitung.) Zum Beispiel wird das fünfte Bild, das am 1. Juni 2007 eingescannt wird, 01060705.PDF genannt. Sie können die Einstellungen für Farbe bzw. Schwarzweiß und die Qualität ändern.

Qualität	Dateityp
150dpi Farbe	JPEG / PDF
300dpi Farbe	JPEG / PDF
600dpi Farbe	JPEG / PDF
200x100dpi SW	TIFF / PDF
200dpi SW	TIFF / PDF

- 1 Setzen Sie den USB-Stick oder die Speicherkarte (CompactFlash®, Memory Stick®, Memory Stick Pro™, MultiMediaCard™, SecureDigital™ oder xD-Picture Card™) in das Gerät ein.

### ! WARNUNG

Um Beschädigungen des Speichermediums oder der Daten zu vermeiden, nehmen Sie das Speichermedium nicht aus dem Gerät heraus, während darauf gelesen oder geschrieben wird (Taste **Photo** blinkt).

- 2 Legen Sie die Vorlage ein.
- 3 Drücken Sie  (**Scanner**).
- 4 Drücken Sie **▲** oder **▼**, um **Scannen:Medium** zu wählen. Drücken Sie **OK**.
- 5 Sie haben die folgenden Möglichkeiten:
  - Zum Ändern der Qualität lesen Sie bei Schritt **6** weiter.
  - Drücken Sie **Start S/W** oder **Start Farbe**, um den Scanvorgang ohne Einstellungsänderungen zu starten.
- 6 Drücken Sie **▲** oder **▼**, um 150dpi Farbe, 300dpi Farbe, 600dpi Farbe, 200x100dpi SW oder 200dpi SW zu wählen. Drücken Sie **OK**.
- 7 Sie haben die folgenden Möglichkeiten:
  - Um einen anderen Dateityp zu wählen, gehen Sie zu Schritt **8**.
  - Drücken Sie **Start S/W** oder **Start Farbe**, um den Scanvorgang ohne Einstellungsänderungen zu starten.
- 8 Drücken Sie **▲** oder **▼**, um JPEG, PDF oder TIFF zu wählen. Drücken Sie **OK**.

### Hinweis

- Wenn Sie als Qualität eine Farbeinstellung gewählt haben, steht der Dateityp TIFF nicht zur Verfügung.
- Wenn Sie als Qualität eine Schwarzweiß-einstellung gewählt haben, steht der Dateityp JPEG nicht zur Verfügung.

- 9 Drücken Sie **Start S/W** oder **Start Farbe**.

## Fehlermeldungen

Sind die möglichen Fehlerquellen beim Verwenden der Speichermedium-Funktionen bekannt, lassen sich auftretende Probleme leicht erkennen und beheben.

- **Hub nicht möglich**  
Diese Meldung erscheint, wenn Sie einen Hub oder einen USB-Stick mit Hub in den USB-Direktanschluss einsetzen.
- **Kartenfehler**  
Diese Meldung erscheint, wenn Sie eine Speicherkarte einsetzen, die nicht richtig formatiert oder defekt ist oder ein Laufwerkfehler aufgetreten ist. Nehmen Sie die Speicherkarte aus dem Gerät.
- **Keine Datei**  
Diese Meldung erscheint, wenn Sie versuchen, auf die Speicherkarte oder den USB-Stick zuzugreifen und darauf keine JPG-Datei vorhanden ist.
- **Speicher voll**  
Diese Meldung erscheint, wenn die Bilder zu groß für den verfügbaren Speicher des Gerätes sind. Diese Meldung erscheint auch, wenn auf einem Speichermedium (Speicherkarte oder USB-Stick) nicht mehr genügend Speicherplatz für das gescannte Dokument zur Verfügung steht.
- **Sp.medium voll**  
Diese Meldung wird angezeigt, wenn Sie versuchen, mehr als 999 Dateien auf einer Speicherkarte oder einem USB-Stick zu speichern.
- **Gerät ungeeignet**  
Diese Meldung wird angezeigt, wenn Sie ein USB-Gerät (USB-Stick oder Kamera) an den USB-Direktanschluss angeschlossen haben, das nicht unterstützt wird. (Weitere Informationen finden Sie unter <http://solutions.brother.com>.)  
Diese Meldung kann auch erscheinen, wenn ein defektes Gerät an den USB-Direktanschluss angeschlossen wurde.

## Fotodirektdruck von einer PictBridge-Kamera



Ihr Brother-Gerät unterstützt den PictBridge-Standard, wodurch Sie eine PictBridge-kompatible Kamera direkt an Ihr Gerät anschließen und die Fotos ohne Umweg über den Computer ausdrucken können.

Wenn Ihre Digitalkamera auch als USB-Massenspeicher verwendet werden kann, können Sie die Fotos der Kamera auch ohne PictBridge drucken. (Siehe *Fotodirektdruck von einer Digitalkamera (ohne PictBridge)* auf Seite 53.)

### PictBridge-Voraussetzungen

Um Fehler zu vermeiden, beachten Sie bitte die folgenden Punkte:

- Gerät und Kamera müssen mit einem geeigneten USB-Kabel verbunden werden.
- Die Dateinamenerweiterung der Bilddateien muss .JPG sein (.JPEG, .TIF, .GIF und andere Dateinamenerweiterungen werden nicht erkannt).
- Während die PictBridge-Funktionen verwendet werden, stehen keine Speichermedium-Funktionen zur Verfügung.

### Digitale Kamera einstellen

Vergewissern Sie sich, dass sich die Kamera im PictBridge-Modus befindet. Die folgenden PictBridge-Einstellungen können im Display Ihrer Kamera angezeigt werden.

Je nach Kamera stehen eventuell nicht alle Einstellungen zur Verfügung.

Menüauswahl der Kamera	Optionen
Papierformat	Letter, A4, 10 x 15 cm, Druckereinstellungen (Standardeinstellung) <sup>2</sup>
Papiersorte	Normalpapier, Fotopapier (Glanzpapier), Inkjet-Papier, Druckereinstellungen (Standardeinstellung) <sup>2</sup>
Layout	Randlos: Ein, Randlos: Aus, Druckereinstellungen (Standardeinstellung) <sup>2</sup>
DPOF-Einstellung <sup>1</sup>	-
Druckqualität	Normal, Fein, Druckereinstellungen (Standardeinstellung) <sup>2</sup>
Farboptimierung	Normal, Fein, Druckereinstellungen (Standardeinstellung) <sup>2</sup>

<sup>1</sup> Genaueres finden Sie unter *DPOF-Druck* auf Seite 53.

<sup>2</sup> Wenn Ihre Kamera so eingestellt ist, dass sie die Druckereinstellungen verwendet (Standardeinstellung), druckt Ihr Gerät die Fotos mit den folgenden Einstellungen:

Einstellungen	Optionen
Papierformat	10x15 cm
Papiersorte	Fotopapier
Layout	Randlos: Ein
Druckqualität	Fein
Farboptimierung	Aus

■ Wenn Ihre Kamera über keine Menüauswahl verfügt, werden ebenfalls diese Einstellungen verwendet.

■ Namen und Verfügbarkeit dieser Einstellungen sind von den Spezifikationen der Kamera abhängig.

Lesen Sie bitte die Dokumentation Ihrer Kamera, um detaillierte Informationen zum Ändern der PictBridge-Einstellungen zu erhalten.

## Bilder drucken



### Hinweis

Nehmen Sie alle Speicherkarten und den USB-Stick aus dem Gerät, bevor Sie eine digitale Kamera anschließen.

- 1 Vergewissern Sie sich, dass die Kamera ausgeschaltet ist. Schließen Sie dann die Kamera mit dem USB-Kabel an den USB-Direktanschluss (1) Ihres Gerätes an.

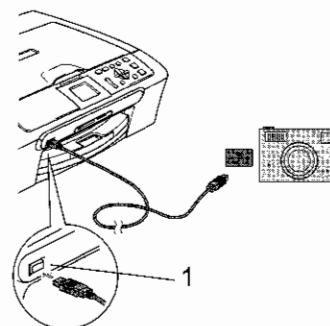

### 1 USB-Direktanschluss

- 2 Schalten Sie die Kamera ein. Wenn das Gerät die Kamera erkennt, wird im LC-Display *Kamera verbunden* angezeigt.
- 3 Folgen Sie den Anweisungen der Kamera, um das Foto, das Sie drucken wollen, auszuwählen. Wenn das Gerät mit dem Ausdruck beginnt, zeigt das Display *Ausdruck*.

### ! WARNUNG

Um Schäden am Gerät zu vermeiden, schließen Sie nur eine digitale Kamera oder einen USB-Stick (USB-Flash-Speicher) am USB-Direktanschluss an.

## DPOF-Druck

DPOF bedeutet Digital Print Order Format.

Dies ist ein von großen Digitalkamera-Herstellern (Canon Inc., Eastman Kodak Company, Fuji Photo Film Co. Ltd., Matsushita Electric Industrial Co., Ltd. und Sony Corporation) entwickelter Standard, der es erleichtert, mit digitalen Kameras fotografierte Bilder zu drucken.

Wenn Ihre digitale Kamera den DPOF-Druck unterstützt, können Sie im Display der digitalen Kamera die Bilder und die gewünschte Anzahl von Ausdrucken wählen.

## Fotodirektdruck von einer Digitalkamera (ohne PictBridge)

Wenn Ihre Kamera den Standard für USB-Massenspeicher unterstützt (und gerade verwendet), können Sie diese im Speichermodus anschließen. Dadurch können Bilder direkt von der Kamera gedruckt werden.

Zum Drucken von Fotos über PictBridge siehe *Fotodirektdruck von einer PictBridge-Kamera* auf Seite 52.



### Hinweis

Name, Verfügbarkeit und die Bedienungsschritte sind je nach Kamera verschieden. Lesen Sie bitte die Dokumentation Ihrer Kamera, um detaillierte Informationen z. B. zum Wechsel vom PictBridge-Modus zum USB-Massenspeichermodus zu erhalten.



## Bilder drucken

### Hinweis

Nehmen Sie alle Speichermedien (Speicherkarten und USB-Stick) aus dem Gerät, bevor Sie eine digitale Kamera anschließen.

- 1 Vergewissern Sie sich, dass die Kamera ausgeschaltet ist. Schließen Sie dann die Kamera mit dem USB-Kabel an den USB-Direktanschluss (1) Ihres Gerätes an.

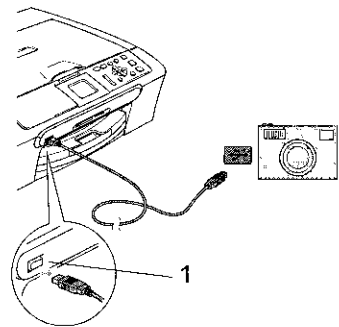

#### 1 USB-Direktanschluss

- 2 Schalten Sie die Kamera ein.
- 3 Folgen Sie den Anweisungen unter *Bilder drucken* auf Seite 37.

### WARNUNG

Um Schäden am Gerät zu vermeiden, schließen Sie nur eine digitale Kamera oder einen USB-Stick (USB-Flash-Speicher) am USB-Direktanschluss an.

## Fehlermeldungen

Sind die möglichen Fehlerquellen beim Drucken von einer Digitalkamera bekannt, lassen sich auftretende Probleme leicht erkennen und beheben.

### ■ Speicher voll

Diese Meldung erscheint, wenn die Bilder zu groß für den verfügbaren Speicher des Gerätes sind.

### ■ Gerät ungeeignet

Diese Meldung wird angezeigt, wenn Sie eine Kamera, die sich weder im Pict-Bridge-Modus befindet noch den USB-Massenspeicher-Standard verwendet, oder ein defektes Gerät am USB-Direktanschluss anschließen.

Genauer finden Sie unter *Fehlermeldungen* auf Seite 71.

# Software



Auf der CD-ROM befindet sich das Software- und das Netzwerkhandbuch (nur DCP-560CN), worin alle Funktionen ausführlich erklärt sind, die nach Anschluss des Gerätes an einen Computer verwendet werden können (z. B. das Drucken und Scannen). Sie können einfach durch Anklicken von Links zu den Funktionsbeschreibungen gelangen.

Sie finden Informationen zu den Funktionen:

- Drucken
- Scannen
- ControlCenter3 (für Windows®)
- ControlCenter2 (für Macintosh®)
- Speichermedium-Funktionen
- Drucken im Netzwerk (nur DCP-560CN)
- Scannen im Netzwerk (nur DCP-560CN)

#### HTML-Handbuch lesen

Hier ist kurz beschrieben, wie das HTML-Handbuch aufgerufen werden kann.

Für Windows®-Benutzer:



#### Hinweis

Falls die Software nicht installiert ist, lesen Sie *Handbücher ansehen* auf Seite 3.

- 1 Zeigen Sie in der Programmgruppe des Start-Menüs auf **Brother, DCP-XXXX** (XXXX steht für den Namen Ihres Modells), und klicken Sie dann auf **Benutzerhandbücher im HTML-Format**.
- 2 Klicken Sie im Hauptmenü auf **SOFTWARE-HANDBUCH** (oder **NETZWERK-HANDBUCH**).

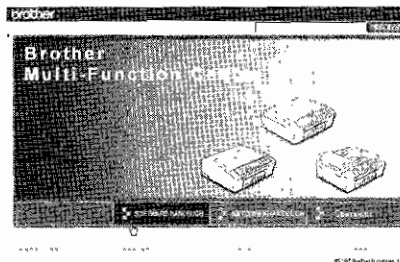

- 3 Klicken Sie in der Liste links im Fenster auf das Thema, das Sie lesen möchten.

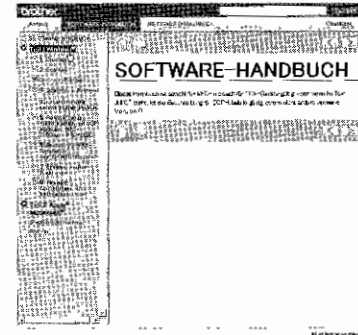

Für Macintosh®-Benutzer:

- 1 Vergewissern Sie sich, dass der Macintosh® eingeschaltet ist. Legen Sie die Brother CD-ROM ein.
- 2 Doppelklicken Sie auf **Documentation**.
- 3 Doppelklicken Sie auf den Sprachordner, dann auf die Anfangsseite.
- 4 Klicken Sie im Hauptmenü auf **SOFTWARE-HANDBUCH** (oder **NETZWERK-HANDBUCH**). Klicken Sie dann in der Liste links im Fenster auf das Thema, das Sie lesen möchten.

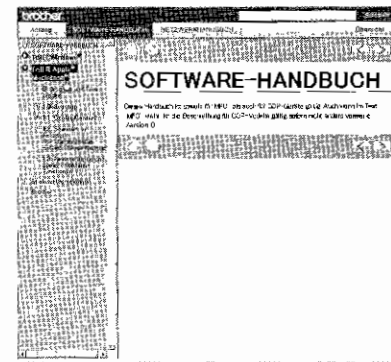

## Anhang

Sicherheitshinweise und Vorschriften	58
Problemlösung und Wartung	66
Menü und Funktionen	88
Technische Daten	97
Fachbegriffe	109

## Standortwahl

Stellen Sie das Gerät auf eine ebene und stabile Fläche, wie z. B. einen Schreibtisch. Der Standort sollte vibrations- und erschütterungsfrei sein. In der Nähe sollte sich eine jederzeit leicht zugängliche, geerdete Netzsteckdose befinden. Achten Sie darauf, dass die Raumtemperatur zwischen 10 °C und 35 °C liegt.

### ! VORSICHT

- Stellen Sie das Gerät nicht auf einen Teppich.
- Stellen Sie das Gerät NICHT in der Nähe von Heizkörpern, Klimaanlage, Kühlschränken, medizinischen Einrichtungen, Chemikalien oder Wasserquellen auf.
- Achten Sie darauf, dass das Gerät NICHT direkter Sonneneinstrahlung, extremer Hitze, Feuchtigkeit oder Staub ausgesetzt ist.
- Schließen Sie das Gerät NICHT an Netzsteckdosen mit Schalter oder Zeitschaltuhren an.
- Durch Stromunterbrechungen können gespeicherte Daten gelöscht werden.
- Achten Sie darauf, dass an derselben Steckdose KEINE größeren Geräte mit hohem Energieverbrauch angeschlossen sind, die Stromunterbrechungen verursachen können.
- Stellen Sie das Gerät NICHT in der Nähe von Störungsquellen, wie Lautsprechern oder der Feststation von schnurlosen Telefonen anderer Hersteller als Brother auf.



## Hinweise zur sicheren Verwendung des Gerätes

Bewahren Sie diese Hinweise zum Nachschlagen sorgfältig auf. Beachten Sie diese Hinweise besonders, bevor Sie Wartungs- und Reinigungsarbeiten am Gerät vornehmen.

### ! WARNUNG



Im Innern des Gerätes befinden sich unter hoher Spannung stehende Elektroden. Um Stromschlag zu vermeiden, sollten Sie daher den Netzstecker aus der Steckdose ziehen, bevor Sie das Gerät reinigen.

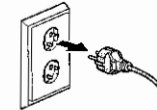

Fassen Sie den Netzstecker NICHT mit nassen oder feuchten Händen an, um Stromschlag zu vermeiden.

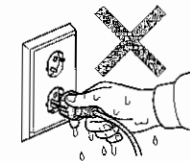

Ziehen Sie stets am Netzstecker und nicht am Kabel, um Stromschlag zu vermeiden.



Um Verletzungen zu vermeiden, legen Sie die Hand bei geöffneter Vorlagenglas-Abdeckung oder bei geöffnetem Gehäusedeckel NICHT auf die Gehäusekante.

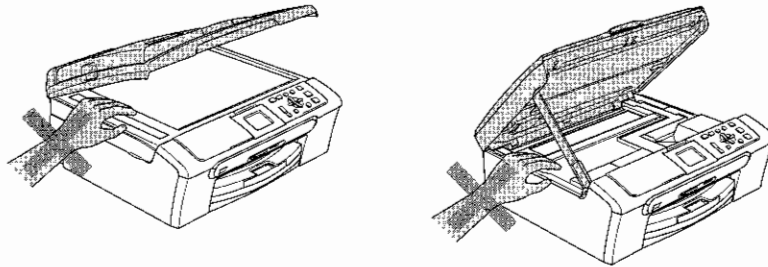

Um Verletzungen zu vermeiden, legen Sie die Hand bei geöffneter Abdeckung NICHT auf die Ränder der Papierkassette.

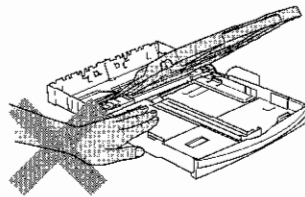

Berühren Sie nicht die Papiereinzugsrolle, um Verletzungen zu vermeiden.

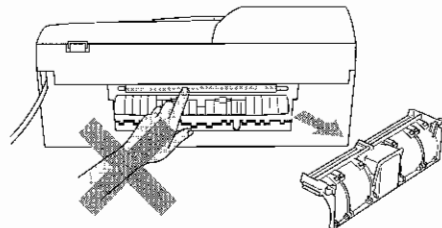

Fassen Sie NICHT an die grau schattierten Bereiche, um Verletzungen zu vermeiden.

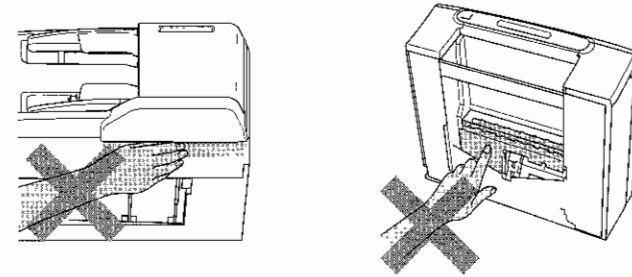

Zum Transport des Gerätes fassen Sie es an beiden Seiten am Gehäuseboden an, wie in der Abbildung gezeigt. Halten Sie es NICHT am Gehäusedeckel.

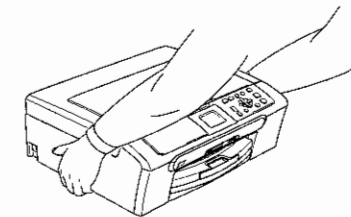

Verwenden Sie KEINE entflammenden Substanzen und KEINE Sprays zum Reinigen des Inneren oder Äußeren des Gerätes. Andernfalls besteht Feuer- oder Stromschlaggefahr.

Wenn das Gerät heiß wird, raucht oder ungewöhnliche Gerüche ausströmen, ziehen Sie sofort den Netzstecker. Wenden Sie sich dann an Ihren Brother-Vertriebspartner.

Wenn Metallgegenstände oder Flüssigkeit in das Gerät gelangt sind, ziehen Sie sofort den Netzstecker. Wenden Sie sich dann an Ihren Brother-Vertriebspartner.

**! WARNUNG**

- Das Gerät muss an eine geerdete, jederzeit leicht zugängliche Netzsteckdose angeschlossen werden. Um im Notfall die Stromversorgung vollständig zu unterbrechen, muss der Netzstecker gezogen werden.
- Vergewissern Sie sich stets, dass der Netzstecker richtig in der Steckdose sitzt.

**Wichtige Sicherheitshinweise**

- 1 Lesen Sie die folgenden Hinweise aufmerksam durch.
- 2 Bewahren Sie diese Sicherheitshinweise zum Nachschlagen sorgfältig auf.
- 3 Befolgen Sie alle am Gerät angebrachten Warn- und Sicherheitshinweise.
- 4 Ziehen Sie vor Reinigungsarbeiten im Innern des Gerätes den Netzstecker aus der Steckdose. Reinigen Sie das Gerät NICHT mit flüssigen Reinigungsmitteln oder Sprühreinigern. Verwenden Sie zur Reinigung ein leicht angefeuchtetes Tuch.
- 5 Verwenden Sie das Gerät NICHT in der Nähe von Wasserquellen, wie Handwaschbecken.
- 6 Stellen Sie das Gerät NICHT auf instabilen Standflächen auf. Es könnte herunterfallen und beschädigt werden.
- 7 Die Schlitze und Öffnungen im Gehäuse dienen zur Belüftung. Um einen zuverlässigen Betrieb des Gerätes zu ermöglichen und um die Überhitzung des Gerätes zu vermeiden, dürfen die Belüftungsschlitze und Öffnungen nicht zugestellt oder durch Vorhänge, Decken, weiche Unterlagen wie Teppiche usw. abgedeckt werden. Stellen Sie das Gerät nie auf Heizkörpern oder in der Nähe von Wärmequellen auf. Das Gerät darf nicht in Einbauschränken oder abgeschlossenen Regalen aufgestellt werden, wenn nicht für ausreichende Belüftung gesorgt ist. Die Luft muss frei um das Gerät zirkulieren können.
- 8 Das Gerät darf nur an eine Steckdose angeschlossen werden, die den auf dem Aufkleber angegebenen technischen Daten entspricht. Wenden Sie sich an Ihren Brother-Vertriebspartner oder einen Elektriker, falls Sie sich nicht sicher sind, ob Ihr Netzanschluss geeignet ist.
- 9 Verwenden Sie nur das mit dem Gerät gelieferte Netzkabel.
- 10 Schließen Sie das Gerät an einer jederzeit leicht zugänglichen, geerdeten Netzsteckdose an, um es im Notfall schnell vom Netz trennen zu können. Dies ist eine Sicherheitsfunktion. Verwenden Sie nur ein geerdetes Netzkabel mit geerdetem Netzstecker. Deaktivieren Sie auf keinen Fall den Schutzleiter des Steckers, da er eine wichtige Sicherheitsfunktion darstellt.
- 11 Stellen Sie KEINE Gegenstände auf das Netzkabel. Verlegen Sie das Netzkabel so, dass niemand darauf treten oder darüber stolpern kann.
- 12 Stellen oder legen Sie KEINE Gegenstände vor das Gerät, die die Ausgabe der bedruckten Seiten behindern.
- 13 Warten Sie, bis das Gerät die Seiten vollständig ausgegeben hat, bevor Sie die Seiten entnehmen.

14 Unter den folgenden Umständen sollten Sie den Netzstecker ziehen und sich an Ihren Brother-Vertriebspartner wenden:

- wenn das Netzkabel durchgescheuert bzw. beschädigt oder der Netzstecker defekt ist
- wenn Flüssigkeit in das Gerät gelangt ist
- wenn das Gerät Regen, Wasser oder extremer Feuchtigkeit ausgesetzt wurde
- wenn das Gerät nicht mehr richtig arbeitet, obwohl es entsprechend den Anweisungen in den mitgelieferten Dokumentationen bedient wurde. Nehmen Sie nur die in den mitgelieferten Dokumentationen beschriebenen Einstellungen vor. Durch die Änderung anderer Einstellungen können Geräteteile beschädigt und teure Reparaturen notwendig werden.
- wenn das Gerät heruntergefallen oder das Gehäuse beschädigt ist
- wenn das Gerät nicht mehr wie gewohnt arbeitet, so dass Wartungsarbeiten notwendig sind

15 Um das Gerät vor Überspannungsspitzen zu sichern, empfehlen wir die Verwendung eines Überspannungsschutzes.

16 Beachten Sie die folgenden Hinweise, um Brandgefahr, Stromschlag und die Verletzung von Personen zu vermeiden:

- Verwenden Sie das Gerät NICHT in der Nähe von Wasserquellen oder in extrem feuchter Umgebung.
- Verwenden Sie das Gerät NICHT während eines Gewitters oder um das Austreten von Gas zu melden.

**Wichtig - Für Ihre Sicherheit**

Schließen Sie das Gerät nur an einer geerdeten Steckdose an.

Die Tatsache, dass das Gerät richtig arbeitet, bedeutet nicht, dass der Netzanschluss richtig geerdet und vollkommen sicher ist. Falls Sie nicht ganz sicher sind, ob der Netzanschluss korrekt geerdet ist, wenden Sie sich bitte an einen qualifizierten Elektriker.

**LAN-Anschluss (nur DCP-560CN)****! VORSICHT**

Schließen Sie das Gerät nur in einem Netzwerk an, in dem keine Überspannungen entstehen können.

**Funkentstörung**

Dieses Produkt entspricht den Richtlinien EN55022 (CISPR-Publikation 22)/Klasse B. Wenn Sie das Gerät an einen Computer anschließen, vergewissern Sie sich, dass nur ein USB-Kabel verwendet wird, das nicht länger als 2 m ist.

## EU-Richtlinien 2002/96/EC und EN50419

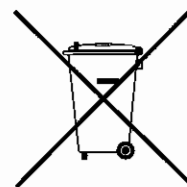

Nur innerhalb  
der EU

### Nur innerhalb der EU

Dieses Produkt trägt das oben gezeigte Recycling-Symbol. Das bedeutet, dass das Gerät am Ende der Nutzungszeit kostenlos bei einer kommunalen Sammelstelle zum Recyceln abgegeben werden muss. Eine Entsorgung über den Haus-/Restmüll ist nicht gestattet. Dies ist ein aktiver Beitrag zum Umweltschutz. (Nur innerhalb der EU)

## Maschinenlärminformations-Verordnung 3. GPSGV

Der höchste Schalldruckpegel beträgt 70 dB(A) oder weniger gemäß EN ISO 7779.

## Gesetzliche Vorschriften zum Kopieren

Das Kopieren bestimmter Dokumente in betrügerischer Absicht ist strafbar. Die folgende Liste erhebt keinen Anspruch auf Vollständigkeit. Falls Sie nicht sicher sind, ob Sie gegen geltendes Recht verstoßen, erkundigen Sie sich bitte bei den zuständigen Behörden.

Die folgenden Dokumente dürfen zum Beispiel nicht kopiert werden:

- Papiergeld
- Wertpapiere, Obligationen, Schuldverschreibungen
- Depositen-Dokumente
- Dokumente von Streitkräften und militärischen Einrichtungen
- Ausweise
- Briefmarken (gestempelt und ungestempelt)
- Einwanderungspapiere, Visa
- Sozialhilfe-Dokumente
- Schecks und Zahlungsanweisungen von Staats-, Regierungsämtern und Behörden
- Identifikationsdokumente, wie Dienstmarken oder Ehrenabzeichen
- Lizenzen und Fahrzeugpapiere

Werke mit Copyright-Vermerk dürfen nicht kopiert werden. Teile von Dokumenten mit Copyright können unter Umständen für private Verwendung kopiert werden. Mehrfachkopien weisen auf eine nicht private Nutzung hin.

Kunstwerke werden wie urheberrechtlich geschützte Werke behandelt.

Lizenzen und Fahrzeugpapiere dürfen in bestimmten Ländern nicht kopiert werden.

## Warenzeichen

Das Brother Logo ist ein eingetragenes Warenzeichen von Brother Industries, Ltd.

Brother ist ein eingetragenes Warenzeichen von Brother Industries, Ltd.

Multi-Function Link ist ein eingetragenes Warenzeichen der Brother International Corporation.

© 2007 Brother Industries, Ltd. Alle Rechte vorbehalten.

Microsoft und Windows sind eingetragene Warenzeichen der Microsoft Corporation in den USA und/oder anderen Ländern.

Windows Vista ist entweder ein eingetragenes Warenzeichen oder ein Warenzeichen der Microsoft Corporation in den USA und/oder anderen Ländern.

Macintosh und TrueType sind eingetragene Warenzeichen von Apple Inc.

Nuance, das Nuance Logo, PaperPort und ScanSoft sind Warenzeichen bzw. eingetragene Warenzeichen der Nuance Communications, Inc. bzw. angeschlossener Gesellschaften in den USA und/oder anderen Ländern.

Presto! PageManager ist ein eingetragenes Warenzeichen der NewSoft Technology Corporation.

Microdrive ist ein Warenzeichen der International Business Machine Corporation.

CompactFlash ist ein eingetragenes Warenzeichen der SanDisk Corporation.

Memory Stick ist ein eingetragenes Warenzeichen der Sony Corporation.

SecureDigital ist ein Warenzeichen der Matsushita Electric Industrial Co. Ltd., SanDisk Corporation und der Toshiba Corporation.

SanDisk ist Lizenzinhaber der SD- und miniSD-Warenzeichen.

MultiMediaCard ist ein Warenzeichen von Infineon Technologies und für die MultiMediaCard Association lizenziert.

xD-Picture Card ist ein Warenzeichen der Fujifilm Co. Ltd., Toshiba Corporation und der Olympus Optical Co. Ltd.

PictBridge ist ein Warenzeichen.

Memory Stick Pro, Memory Stick Pro Duo, Memory Stick Duo und MagicGate sind Warenzeichen der Sony Corporation.

FaceFilter Studio ist ein Warenzeichen von Reallusion, Inc.

Alle Firmen, deren Programmnamen in diesem Handbuch erwähnt sind, haben spezielle Lizenzvereinbarungen für die zu ihrem Eigentum gehörenden Programme.

**Alle anderen im Benutzer-, Software- und Netzwerkhandbuch (nur DCP-560C) erwähnten Produktnamen und Produktbezeichnungen sind Warenzeichen oder eingetragene Warenzeichen der betreffenden Firmen.**

### Problemlösung

Falls einmal ein Problem auftreten sollte, versuchen Sie, es mit Hilfe der folgenden Tabelle zu lösen.

Sie können die meisten Probleme leicht selbst beheben. Falls Sie weitere Hilfe benötigen, finden Sie im Brother Solutions Center Antworten auf häufig gestellte Fragen (FAQs) sowie Tipps, um Störungen zu beseitigen. Besuchen Sie unsere Website <http://solutions.brother.com>.

### Probleme und Abhilfe

#### Drucken

Problem	Mögliche Abhilfe
Es wird nicht gedruckt.	Vergewissern Sie sich, dass das Datenkabel am Gerät und am Computer richtig angeschlossen ist. (Siehe <i>Installationsanleitung</i> .)
	Vergewissern Sie sich, dass der Netzstecker angeschlossen ist und das Gerät eingeschaltet ist.
	Eine oder mehrere Tintenpatronen sind leer. (Siehe <i>Tintenpatronen wechseln</i> auf Seite 77.)
	Prüfen Sie, ob im Display eine Fehlermeldung angezeigt wird. (Siehe <i>Fehlermeldungen</i> auf Seite 71.)
	Vergewissern Sie sich, dass der richtige Druckertreiber installiert und ausgewählt ist.
Schlechte Druckqualität	Vergewissern Sie sich, dass das Gerät online ist. Klicken Sie auf <b>Start</b> und dann auf <b>Drucker</b> und <b>Faxgeräte</b> . Klicken Sie mit der rechten Maustaste auf <b>Brother DCP-XXXX</b> (XXXX steht für den Namen Ihres Modells) und vergewissern Sie sich, dass <b>Drucker Offline verwenden</b> nicht aktiviert ist.
	Fertigen Sie einen Testdruck zur Kontrolle und Verbesserung der Druckqualität an. (Siehe <i>Druckqualität prüfen</i> auf Seite 83.)
	Vergewissern Sie sich, dass im Funktionsmenü des Gerätes bzw. im Druckertreiber die richtige Papiersorte bzw. das richtige Druckmedium gewählt ist. (Siehe <i>Drucken für Windows® bzw. Drucken und Faxe senden für Macintosh®</i> im Software-Handbuch auf der CD-ROM.)
	Vergewissern Sie sich, dass die Tintenpatronen noch frisch sind. Die Tinte kann Klumpen bilden, wenn: <ul style="list-style-type: none"> <li>■ das auf der Verpackung der Tintenpatrone aufgedruckte Mindesthaltbarkeitsdatum überschritten ist. (In der Originalverpackung bleiben die Patronen bis zu zwei Jahre frisch.)</li> <li>■ die Tintenpatrone länger als sechs Monate im Gerät ist.</li> <li>■ die Tintenpatrone vor ihrer Verwendung nicht richtig gelagert wurde.</li> </ul>
	Verwenden Sie eine empfohlene Papiersorte. (Siehe <i>Verwendbare Papiersorten und Druckmedien</i> auf Seite 12.)
	Die Umgebungstemperatur des Gerätes sollte zwischen 20 °C und 33 °C liegen.

#### Drucken (Fortsetzung)

Problem	Mögliche Abhilfe
Weiße, horizontale Linien in Texten oder Grafiken	Reinigen Sie den Druckkopf. (Siehe <i>Druckkopf reinigen</i> auf Seite 82.)
	Verwenden Sie eine empfohlene Papiersorte. (Siehe <i>Verwendbare Papiersorten und Druckmedien</i> auf Seite 12.)
	Verwenden Sie die Fotopapier-Zufuhr für die Papierformate Photo 10 × 15 cm und Photo L. (Siehe <i>Fotopapier einlegen</i> auf Seite 20.)
Das Gerät gibt leere Seiten aus.	Reinigen Sie den Druckkopf. (Siehe <i>Druckkopf reinigen</i> auf Seite 82.)
Zeichen und Linien sind verzerrt.	Fertigen Sie einen Testdruck zur Überprüfung der vertikalen Ausrichtung an. (Siehe <i>Vertikale Ausrichtung prüfen</i> auf Seite 84.)
Texte bzw. Grafiken werden verzerrt oder schief gedruckt.	Vergewissern Sie sich, dass das Papier richtig in die Zufuhr eingelegt ist und dass die seitlichen Papierführungen richtig eingestellt sind. (Siehe <i>Papier und andere Druckmedien einlegen</i> auf Seite 16.)
	Vergewissern Sie sich, dass die Papierstau-Abdeckung richtig eingesetzt ist.
Verschmierte Tinte in der Mitte am oberen Rand der Seiten	Vergewissern Sie sich, dass Sie kein zu dickes oder gewelltes Papier verwenden. (Siehe <i>Verwendbare Papiersorten und Druckmedien</i> auf Seite 12.)
Verschmutzte Ausdrücke oder Tinte verläuft	Vergewissern Sie sich, dass Sie eine empfohlene Papiersorte verwenden. (Siehe <i>Verwendbare Papiersorten und Druckmedien</i> auf Seite 12.) Lassen Sie die Tinte vollständig trocknen, bevor Sie die Ausdrücke berühren.
Flecken auf der Rückseite oder am unteren Rand der Seiten	Vergewissern Sie sich, dass die Druckwalze nicht mit Tinte verschmutzt ist. (Siehe <i>Druckwalze reinigen</i> auf Seite 81.)
	Vergewissern Sie sich, dass die Papierstütze ausgeklappt ist. (Siehe <i>Papier und andere Druckmedien einlegen</i> auf Seite 16.)
Einige Zeilen oder Linien erscheinen komprimiert.	Aktivieren Sie <b>Umgekehrte Reihenfolge</b> in der Registerkarte <b>Grundeinstellungen</b> des Druckertreibers.
Die Ausdrücke sind zerklüftet.	Klicken Sie im Druckertreiber auf die Registerkarte <b>Grundeinstellungen</b> , dann auf <b>Einstellungen</b> und deaktivieren Sie <b>Druck In beide Richtungen</b> .
„2 auf 1“- oder „4 auf 1“-Druck kann nicht ausgeführt werden.	Stellen Sie im Anwendungsprogramm und im Druckertreiber des Gerätes das gleiche Papierformat ein.
Das Gerät druckt zu langsam.	Durch Ändern der Druckertreiber-Einstellungen kann die Druckgeschwindigkeit erhöht werden. Beim Drucken mit höchster Auflösung erhöht sich die zur Datenverarbeitung, zur Datenübertragung und zum Drucken benötigte Zeit. Probieren Sie andere Qualitätseinstellungen in der Registerkarte <b>Grundeinstellungen</b> aus. Klicken Sie auf <b>Einstellungen</b> und vergewissern Sie sich, dass <b>Farboptimierung</b> nicht aktiviert ist.
	Schalten Sie den randlosen Ausdruck aus. (Siehe <i>Drucken für Windows® bzw. Drucken und Faxe senden für Macintosh®</i> im Software-Handbuch auf der CD-ROM.)
Die Farboptimierung funktioniert nicht richtig.	Wenn die Bilddaten Ihrer Anwendung nicht mit hoher Farbeinstellung (wie z. B. 256 Farben) erstellt wurden, funktioniert die Farboptimierung nicht. Benutzen Sie zusammen mit der Farboptimierung mindestens 24-Bit-Farbdaten.
Es werden mehrere Blätter auf einmal aus der Papierzufuhr eingezo-gen.	Vergewissern Sie sich, dass das Papier richtig eingelegt ist. (Siehe <i>Papier und andere Druckmedien einlegen</i> auf Seite 16.)
	Stellen Sie sicher, dass nicht unterschiedliche Sorten Papier in die Zufuhr eingelegt sind.
Die bedruckten Seiten werden nicht richtig gestapelt.	Vergewissern Sie sich, dass die Papierstütze ausgeklappt ist. (Siehe <i>Papier und andere Druckmedien einlegen</i> auf Seite 16.)



### Drucken (Fortsetzung)

Problem	Mögliche Abhilfe
Die bedruckten Seiten werden vom Gerät wieder eingezogen und verursachen einen Papierstau	Ziehen Sie Papierablage heraus, bis sie hörbar einrastet
Mit Paint Brush kann nicht gedruckt werden.	Stellen Sie die Bildschirmanzeige auf 256 Farben ein
Mit Adobe Illustrator kann nicht gedruckt werden	Verringern Sie die Auflösung. (Weitere Informationen dazu finden Sie unter <i>Drucken für Windows®</i> oder <i>Drucken und Faxe senden für Macintosh®</i> im Software-Handbuch auf der CD-ROM.)
Das Gerät druckt die Seiten nicht vollständig aus.	Verringern Sie die Auflösung (Weitere Informationen dazu finden Sie unter <i>Drucken für Windows®</i> oder <i>Drucken und Faxe senden für Macintosh®</i> im Software-Handbuch auf der CD-ROM.)
Die Meldung Speicher voll erscheint.	Versuchen Sie, das Dokument weniger komplex zu gestalten, und drucken Sie noch einmal. Verringern Sie die Grafikqualität oder die Anzahl der Schriftgrößen im Anwendungsprogramm.

### Kopierfunktionen

Problem	Mögliche Abhilfe
Vertikale Streifen in den Kopien.	Reinigen Sie den Scanner (Siehe <i>Scanner reinigen</i> auf Seite 80.)
Schlechte Kopierqualität bei Verwendung des Vorlageneinzugs (nur DCP-560CN).	Verwenden Sie das Vorlagenglas (Siehe <i>Vorlagenglas verwenden</i> auf Seite 11.)
Vertikale schwarze Streifen in den Kopien (nur DCP-560CN).	Vertikale Streifen in den Kopien treten auf, wenn der Glasstreifen verschmutzt ist (Siehe <i>Scanner reinigen</i> auf Seite 80.)

### Scanner-Funktionen

Problem	Mögliche Abhilfe
Beim Scannen wird ein TWAIN/WIA-Fehler angezeigt	Vergewissern Sie sich, dass der Brother TWAIN/WIA-Treiber gewählt ist. In PaperPort™ 11SE mit OCR klicken Sie dazu auf <b>Datei</b> , <b>Scannen</b> oder <b>Foto abrufen</b> und klicken Sie dann auf <b>Auswählen</b> , um den Brother TWAIN/WIA-Treiber auszuwählen
Schlechte Ergebnisse bei Verwendung des Vorlageneinzugs (nur DCP-560CN)	Verwenden Sie das Vorlagenglas. (Siehe <i>Vorlagenglas verwenden</i> auf Seite 11.)

### Software-Funktionen

Problem	Mögliche Abhilfe
Die Software kann nicht installiert oder es kann nicht gedruckt werden.	Starten Sie das Programm <b>MFL-Pro Suite reparieren</b> auf der CD-ROM. Es repariert die Software und installiert sie neu.
Eine Fehlermeldung, dass das Gerät beschäftigt ist, erscheint auf dem Bildschirm	Sehen Sie nach, ob im Display eine Fehlermeldung erscheint, und versuchen Sie, den Fehler mit Hilfe der Tabelle „Fehlermeldungen“ zu beheben.

### Software-Funktionen (Fortsetzung)

Problem	Mögliche Abhilfe
Bilder können mit FaceFilter Studio nicht gedruckt werden.	Zur Verwendung des FaceFilter Studios müssen Sie die Anwendung FaceFilter Studio von der mitgelieferten CD-ROM installieren. Lesen Sie dazu die <i>Installationsanleitung</i> .  Bevor Sie das FaceFilter Studio zum ersten Mal starten, vergewissern Sie sich, dass das Brother-Gerät eingeschaltet und an den Computer angeschlossen ist. Sie können dann das FaceFilter Studio mit vollem Funktionsumfang nutzen.

### Speichermedium-Funktionen

Problem	Mögliche Abhilfe
Die Speichermedium-Funktionen (Wechseleinträger) arbeiten nicht richtig	<ol style="list-style-type: none"> <li>1 Haben Sie das Windows® 2000 Update installiert? Wenn nicht, gehen Sie wie folgt vor.                     <ol style="list-style-type: none"> <li>1) Ziehen Sie das USB-Kabel ab.</li> <li>2) Installieren Sie das Windows® 2000 Update. Sie haben dazu die folgenden Möglichkeiten:                             <ul style="list-style-type: none"> <li>■ Installieren Sie die MFL-Pro Suite von der mitgelieferten CD-ROM. (Siehe <i>Installationsanleitung</i>.)</li> <li>■ Downloaden Sie das neueste Service Pack von der Microsoft® Website</li> </ul> </li> <li>3) Warten Sie nach dem Neustart des PCs ca. 1 Minute und schließen Sie dann das USB-Kabel an</li> </ol> </li> <li>2 Nehmen Sie das Speichermedium (Speicherkarte oder USB-Stick) heraus und setzen Sie es wieder ein</li> <li>3 Wenn Sie am PC unter Windows® den Befehl „Auswerfen“ verwendet haben, müssen Sie zuerst die Speicherkarte herausnehmen, bevor Sie fortfahren.</li> <li>4 Wenn bei Verwendung des Befehls „Auswerfen“ eine Fehlermeldung erscheint, bedeutet dies, dass auf das Speichermedium zugegriffen wird. Warten Sie ein wenig und versuchen Sie es dann noch einmal</li> <li>5 Wenn all dies nicht hilft, schalten Sie den PC und Ihr Gerät aus und wieder ein. Zum Ausschalten des Gerätes müssen Sie den Netzstecker aus der Steckdose ziehen</li> </ol> <p>Über das Desktop-Symbol kann nicht auf das Speichermedium (Wechseleinträger) zugegriffen werden.</p> <p>Vergewissern Sie sich, dass Sie die Speicherkarte oder den USB-Stick (USB-Flash-Speicher) richtig eingesetzt haben.</p>

## Netzwerk

Problem	Mögliche Abhilfe
Es kann nicht über das Netzwerk gedruckt werden.	Vergewissern Sie sich, dass das Gerät mit Strom versorgt, online und zum Drucken bereit ist. Drucken Sie eine Netzwerk-Konfigurationsliste mit den aktuellen Einstellungen aus (siehe <i>Berichte und Listen ausdrucken</i> auf Seite 9) und überprüfen Sie die Einstellungen. Schließen Sie das Netzwerkkabel erneut am Hub an, um sicherzustellen, dass der Anschluss richtig hergestellt ist. Versuchen Sie, das Gerät an einem anderen Anschluss des Hubs mit einem anderen Kabel anzuschließen. Wenn der Anschluss korrekt ist, erscheint für zwei Sekunden LAN aktiv im Display.  (Wenn Netzwerkprobleme auftreten, finden Sie weitere Informationen im <i>Netzwerkhandbuch</i> auf der CD-ROM.)
Es kann nicht über das Netzwerk gescannt werden.	Nur für Windows®-Benutzer: Firewall-Einstellungen am PC haben eventuell das Zustandekommen der erforderlichen Netzwerkverbindung verhindert. Lesen Sie die folgenden Anweisungen zum Konfigurieren der Firewall. Wenn Sie eine Personal-Firewall-Software verwenden, lesen Sie das Handbuch dieser Software oder wenden Sie sich an den Hersteller dieser Software.  Benutzer von Windows® XP SP2 und Windows Vista™: Lesen Sie <i>Firewall-Einstellungen</i> im Software-Handbuch auf der CD-ROM.  Benutzer von Windows® XP SP1: Aktuelle Hinweise finden Sie im Brother Solutions Center.
Der Computer findet das Gerät nicht.	Für Windows®-Benutzer: Firewall-Einstellungen am PC haben eventuell das Zustandekommen der erforderlichen Netzwerkverbindung verhindert. Genaueres dazu finden Sie in den Hinweisen oben.  Für Macintosh®-Benutzer: Wählen Sie das Gerät erneut mit dem DeviceSelector oder im Modell-Listefeld des ControlCenter2 aus. Den DeviceSelector finden Sie unter Macintosh HD/Library/Printers/Brother/Utilities/DeviceSelector.

## Fehlermeldungen

Sollten einmal Fehler oder Probleme durch Fehlbedienung auftreten, erkennt das Gerät meist selbst die Fehlerursache und zeigt einen entsprechenden Hinweis im Display an. Im Folgenden werden die wichtigsten Fehlermeldungen erklärt und Hinweise zur Abhilfe gegeben.

Sie können die meisten Fehler selbst beheben. Falls Sie weitere Hilfe benötigen, finden Sie auf der Brother-Homepage bzw. im Brother Solutions Center Antworten auf häufig gestellte Fragen (FAQ) sowie Tipps, um Störungen zu beseitigen.

Besuchen Sie unsere Website <http://solutions.brother.com>.

Fehlermeldungen	Mögliche Ursache	Mögliche Abhilfe
Abdeckung offen	Der Gehäusedeckel ist nicht richtig geschlossen. Die Tintenpatronen-Abdeckung ist nicht richtig geschlossen.	Öffnen und schließen Sie den Gehäusedeckel. Drücken Sie die Tintenpatronen-Abdeckung fest zu, bis sie hörbar einrastet.
Bild zu lang	Die Proportionen des Fotos sind unregelmäßig und nicht zur Anwendung von Fotoeffekten geeignet.	Wählen Sie ein Foto mit regelmäßigen Proportionen.
Bild zu klein	Das Foto ist für den Beschnitt zu klein.	Wählen Sie ein größeres Foto.
Dokument prüfen	Das Dokument wurde nicht richtig eingelegt bzw. nicht richtig eingezogen. Oder das aus dem Vorlageneinzug eingezogene Dokument ist zu lang.	Siehe <i>Automatischen Vorlageneinzug verwenden (ADF)</i> (nur DCP-560CN) auf Seite 10.  Siehe <i>Dokumentenstau beheben</i> (nur DCP-560CN) auf Seite 74.
Fehler:Reinigen XX Fehler:Init. XX Fehler:Drucken XX Fehler:Scannen XX	Ein mechanisches Problem am Gerät.	Ziehen Sie den Netzstecker des Gerätes aus der Steckdose, warten Sie einige Minuten und schließen Sie dann den Netzstecker wieder an.
Gerät ungeeignet Frontanschluss lösen und MFC/DCP aus- und wieder einschalten	Ein defektes Gerät wurde am USB-Direktanschluss angeschlossen.	Lösen Sie den Anschluss und drücken Sie dann die Ein/Aus-Taste, um das Gerät aus- und wieder einzuschalten.
Gerät ungeeignet Verbindung zum USB-Direktanschluss lösen.	Ein USB-Gerät (USB-Stick oder Kamera), das nicht unterstützt wird, wurde an den USB-Direktanschluss angeschlossen. Mehr Informationen dazu finden Sie unter <a href="http://solutions.brother.com">http://solutions.brother.com</a>	Lösen Sie die Verbindung zum USB-Direktanschluss.
Hub nicht möglich	Ein Hub oder ein USB-Stick mit Hub wurde in den USB-Direktanschluss eingesetzt.	Die Verwendung eines Hubs oder eines USB-Sticks mit Hub im USB-Direktanschluss wird nicht unterstützt. Lösen Sie den Anschluss.



Fehlermeldungen	Mögliche Ursache	Mögliche Abhilfe
Kartenfehler	Die Speicherkarte ist defekt bzw. nicht richtig formatiert oder anderweitig beschädigt.	Setzen Sie die Karte neu ein, um sicher zu stellen, dass sie richtig eingesetzt ist. Falls der Fehler wieder angezeigt wird, prüfen Sie das Laufwerk (Einschub) des Gerätes, indem Sie eine Karte einsetzen, von der Sie wissen, dass sie vom Gerät gelesen werden kann.
Keine Datei	Auf der Speicherkarte oder dem USB-Stick ist keine .JPG-Datei gespeichert.	Setzen Sie die richtige Speicherkarte oder den richtigen USB-Stick ein.
Keine Patrone	Eine Patrone ist nicht richtig eingesetzt.	Nehmen Sie die Tintenpatrone heraus und setzen Sie sie richtig ein. (Siehe <i>Tintenpatronen wechseln</i> auf Seite 77.)
Keine Tinte	Eine oder mehrere Tintenpatronen sind leer. Das Gerät druckt nicht mehr weiter.	Ersetzen Sie die leere Tintenpatrone. (Siehe <i>Tintenpatronen wechseln</i> auf Seite 77.)
Papier prüfen	Es ist kein Papier eingelegt oder das Papier ist nicht richtig eingelegt.	Sie haben die folgenden Möglichkeiten: <ul style="list-style-type: none"> <li>■ Legen Sie Papier ein und drücken Sie dann <b>Start S/W</b> oder <b>Start Farbe</b>.</li> <li>■ Entnehmen Sie das Papier und legen Sie es richtig ein. Drücken Sie dann <b>Start S/W</b> oder <b>Start Farbe</b>.</li> </ul>
	Das Papier hat sich im Gerät gestaut.	Siehe <i>Papierstau beheben</i> auf Seite 75.
Papierstau	Das Papier hat sich im Gerät gestaut.	Öffnen Sie die Papierstau-Abdeckung (an der Rückseite des Gerätes) und beseitigen Sie den Papierstau. (Siehe <i>Papierstau beheben</i> auf Seite 75.)
Restdaten	Es befinden sich noch zu druckende Daten im Speicher des Gerätes.	Starten Sie den Ausdruck am Computer erneut.
	Es befinden sich noch zu druckende Daten im Speicher des Gerätes. Das USB-Kabel wurde abgezogen, während der Computer Druckdaten zum Gerät gesendet hat.	Drücken Sie <b>Stopp</b> . Dadurch bricht das Gerät den Druckauftrag ab und löscht ihn im Speicher. Versuchen Sie nun, erneut zu drucken.
Sp.medium voll	Auf der Speicherkarte oder dem USB-Stick befinden sich bereits 999 Dateien.	Das Gerät kann eine Datei nur speichern, wenn auf der Speicherkarte oder dem USB-Stick weniger als 999 Dateien gespeichert sind. Löschen Sie nicht mehr benötigte Dateien, um wieder freien Speicherplatz zu schaffen.

Fehlermeldungen	Mögliche Ursache	Mögliche Abhilfe
Speicher voll	Der Speicher des Gerätes ist voll.	<b>Beim Kopieren:</b> Drücken Sie <b>Stopp</b> und warten Sie, bis die anderen momentan ausgeführten Funktionen abgeschlossen sind. Versuchen Sie es dann noch einmal.  <b>Beim Drucken:</b> Verringern Sie die Druckauflösung. (Weitere Informationen dazu finden Sie unter <i>Drucken für Windows®</i> oder <i>Drucken und Faxe senden für Macintosh®</i> im Software-Handbuch auf der CD-ROM.)
	Auf der Speicherkarte oder dem USB-Stick steht nicht mehr genügend Speicherplatz für das gescannte Dokument zur Verfügung.	Löschen Sie nicht mehr benötigte Dateien, um wieder freien Speicherplatz zu schaffen.
Tinte fast leer	Eine oder mehrere Tintenpatronen sind fast leer.	Bestellen/kaufen Sie nun die entsprechende neue Patrone.
Zu kalt	Der Druckkopf ist zu kalt.	Warten Sie, bis sich das Gerät aufgewärmt hat.
Zu warm	Der Druckkopf ist überhitzt.	Warten Sie, bis sich der Druckkopf abgekühlt hat.

### Displaysprache ändern

Sie können die Displayanzeigensprache ändern.

- 1 Drücken Sie **Menü**.
- 2 Drücken Sie **▲** oder **▼**, um Inbetriebnahme zu wählen. Drücken Sie **OK**.
- 3 Drücken Sie **▲** oder **▼**, um Displaysprache zu wählen. Drücken Sie **OK**.
- 4 Drücken Sie **▲** oder **▼**, um die gewünschte Sprache zu wählen. Drücken Sie **OK**.
- 5 Drücken Sie **Stopp**.

### Animierte Hilfe

Wenn ein Papierstau auftritt oder eine Tintenpatrone leer ist, zeigt Ihnen die animierte Hilfe Schritt für Schritt, was zu tun ist. Wählen Sie selbst die Geschwindigkeit der angezeigten Schritte, indem Sie **▶** drücken, um zum nächsten Schritt zu gelangen und **◀**, um einen Schritt zurückzugehen. Wenn keine Taste gedrückt wird, beginnt die animierte Hilfe nach einer Minute automatisch neu.

#### Hinweis

Sie können durch Drücken von **▶**, **◀** oder **OK** die automatische Animation anhalten und zur Schritt-für-Schritt-Anzeige zurückkehren.

## Dokumentenstau beheben (nur DCP-560CN)

Ein Dokumentenstau im Vorlageneinzug kann auftreten, wenn das Dokument nicht richtig eingelegt bzw. nicht richtig eingezogen wurde oder wenn das eingezogene Dokument zu lang ist. Beheben Sie den Stau wie folgt.

### Dokumentenstau oben im Einzug

- 1 Nehmen Sie alle nicht gestauten Seiten aus dem Vorlageneinzug.
- 2 Öffnen Sie die Abdeckung des Vorlageneinzugs.
- 3 Ziehen Sie das gestaute Dokument nach links und oben heraus.

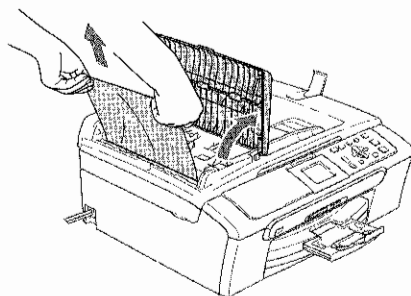

- 4 Schließen Sie wieder die Abdeckung des Vorlageneinzugs.
- 5 Drücken Sie **Stopp**.

### Hinweis

Um weitere Dokumentenstaus zu verhindern, drücken Sie die Abdeckung des Vorlageneinzugs in der Mitte vorsichtig nach unten, um sie richtig zu schließen.

### Dokumentenstau im Innern des Einzugs

- 1 Nehmen Sie alle nicht gestauten Seiten aus dem Vorlageneinzug.
- 2 Öffnen Sie die Vorlagenglas-Abdeckung.
- 3 Ziehen Sie das gestaute Dokument nach links heraus.

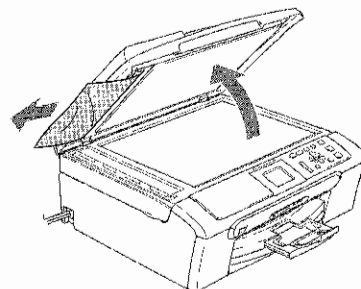

- 4 Schließen Sie die Vorlagenglas-Abdeckung.
- 5 Drücken Sie **Stopp**.

## Papierstau beheben

Entfernen Sie das gestaute Papier wie im Folgenden beschrieben. Öffnen Sie dann den Gehäusedeckel und schließen Sie ihn wieder, um die Fehlermeldung zu löschen.

- 1 Ziehen Sie die Papierkassette (1) ganz aus dem Gerät heraus.

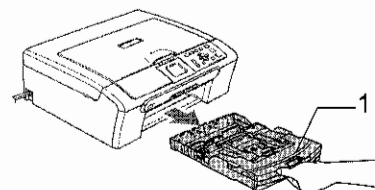

- 2 Ziehen Sie das gestaute Papier heraus (1).

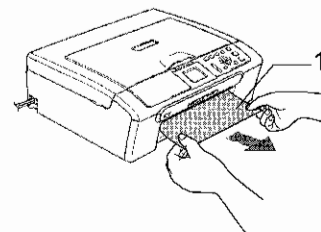

- Falls Sie das gestaute Papier nicht nach vorne herausziehen können oder die Fehlermeldung auch nach Entfernen des Papiers weiter erscheint, gehen Sie zum nächsten Schritt.

- 3 Entfernen Sie die Papierstau-Abdeckung (1). Ziehen Sie das gestaute Papier aus dem Gerät heraus.

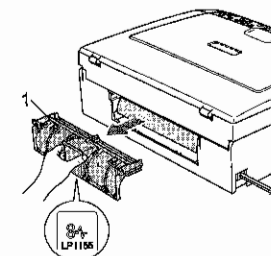

### VORSICHT

Legen Sie die Papierstau-Abdeckung NICHT wie unten gezeigt mit der Innenseite nach unten ab. Dies könnte die Abdeckung beschädigen und Papierstaus verursachen.

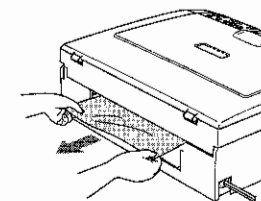
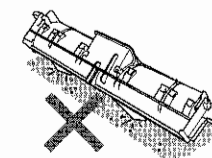

- 4 Befestigen Sie die Papierstau-Abdeckung wieder. Vergewissern Sie sich, dass die Papierstau-Abdeckung richtig eingesetzt ist.

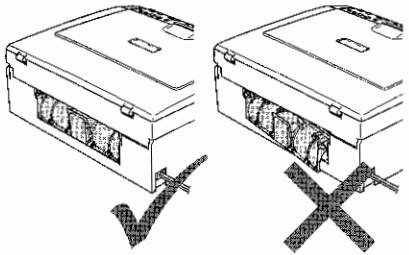

- 5 Heben Sie den Gehäusedeckel (1) seitlich vorne an, bis er sicher einrastet. Vergewissern Sie sich, dass sich kein gestautes Papier im Gerät befindet. Prüfen Sie *beide* Enden des Druckbereichs.

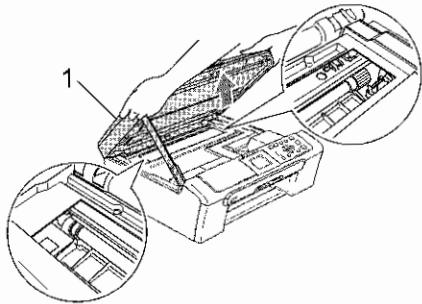

**Hinweis**

Falls sich das Papier unter dem Druckkopf gestaut hat, ziehen Sie den Netzstecker des Gerätes. Sie können dann den Druckkopf verschieben, um das gestaute Papier zu entfernen.

- 6 Heben Sie den Gehäusedeckel an, um die Stütze zu lösen (1). Drücken Sie dann die Stütze vorsichtig nach unten (2) und schließen Sie den Gehäusedeckel (3).

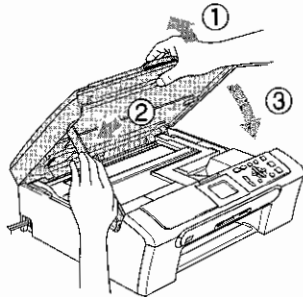

- 7 Schieben Sie die Papierkassette wieder fest in das Gerät ein. Halten Sie die Papierkassette fest während Sie die Papierablage herausziehen, bis sie hörbar einrastet, und klappen Sie dann die Papierstütze aus.

**Hinweis**

Ziehen Sie Papierablage heraus, bis sie hörbar einrastet.

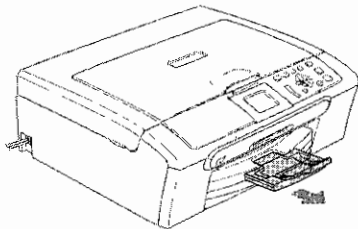

## Regelmäßige Wartung

### Tintenpatronen wechseln

Das Gerät ist mit einem Tintenpunktzähler ausgestattet. Dieser überwacht automatisch den Tintenvorrat der einzelnen Patronen. Wenn der Tintenvorrat zu Ende geht, erscheint eine entsprechende Meldung im Display.

Das Display zeigt an, welche Tintenpatrone fast leer oder leer ist. Folgen Sie den Hinweisen im Display, damit Sie die Farben in der richtigen Reihenfolge ersetzen.

Wenn das Gerät anzeigt, dass eine Tintenpatrone leer ist, befindet sich noch ein kleiner Tintenrest in der Patrone. Dieser kleine Rest Tinte ist notwendig, um den Druckkopf vor dem Austrocknen und dadurch entstehende Schäden zu schützen.

- 1 Öffnen Sie die Tintenpatronen-Abdeckung. Wenn eine oder mehrere Tintenpatronen leer sind, zum Beispiel die Patrone mit schwarzer Tinte, wird im Display **Keine Tinte** und **BK Schwarz** angezeigt.

- 2 Klappen Sie den Befestigungshebel für die im Display angezeigte Farbe herunter und nehmen Sie die Tintenpatrone heraus.

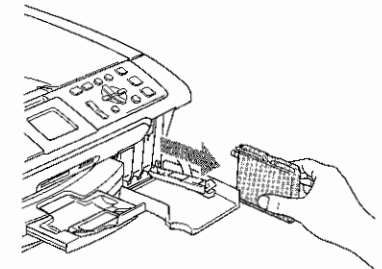
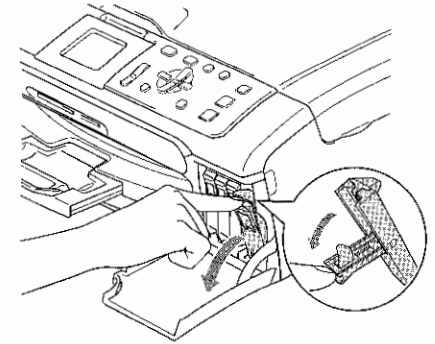

- 3 Packen Sie die neue Tintenpatrone mit der im Display angezeigten Farbe aus.

- 4 Entfernen Sie den gelben Verschluss (1) der Tintenpatrone.

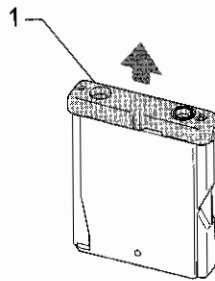

**Nicht möglich**

Berühren Sie NICHT den in der Abbildung unten gezeigten Bereich.

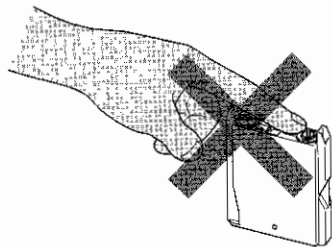

**Hinweis**

Auch wenn sich beim Öffnen des Beutels der gelbe Verschluss der Tintenpatrone gelöst hat, ist die Patrone nicht beschädigt.

- 5 Achten Sie darauf, dass die Tintenpatronen jeweils an der richtigen Farbposition eingesetzt werden. Setzen Sie die Patrone entsprechend der Pfeilrichtung auf dem Aufkleber ein.

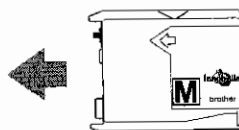

- 6 Klappen Sie den Befestigungshebel wieder hoch und drücken Sie ihn vorsichtig fest, bis er hörbar einrastet. Schließen Sie dann die Tintenpatronen-Abdeckung.

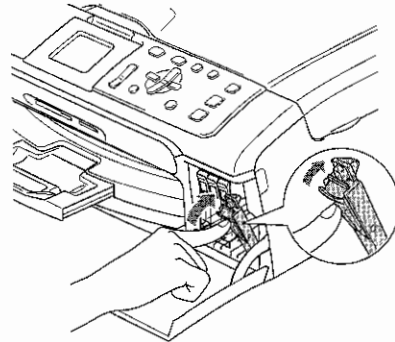

- 7 Das Gerät setzt den Tintenpunktzähler automatisch zurück.

**Hinweis**

- Wenn Sie eine Tintenpatrone ersetzt haben, werden Sie aufgefordert zu bestätigen, dass eine ganz neue Patrone eingesetzt wurde. (Zum Beispiel *Ausgetauscht? BK Schwarz.*) Drücken Sie für jede neu installierte Farbe + (Ja), um den Tintenzähler für diese Farbe zurückzusetzen. Wenn die eingesetzte Tintenpatrone nicht unbenutzt war, drücken Sie - (Nein).
- Wenn nach der Installation von Patronen im Display *Keine Patrone* angezeigt wird, überprüfen Sie, ob die Tintenpatronen richtig eingesetzt sind.

**! WARNUNG**

Falls Tinte in Ihre Augen gelangt, waschen Sie sie sofort mit Wasser aus und suchen Sie wenn nötig einen Arzt auf.

**! VORSICHT**

Nehmen Sie die Tintenpatronen nur heraus, wenn sie gewechselt werden müssen. Andernfalls kann sich die Tintenmenge verringern und das Gerät kann den Tintenvorrat nicht mehr richtig erkennen.

Berühren Sie NICHT die Tintenpatronenschächte im Gerät. Dadurch könnte Tinte auf die Haut gelangen.

Falls Tinte auf Kleidung oder Haut gelangt, sollten Sie diese sofort mit Seife oder Waschmittel entfernen.

Falls sich die Farben vermischt haben, weil eine Patrone an der falschen Position eingesetzt wurde, müssen Sie den Druckkopf mehrmals reinigen, nachdem Sie die Patronen richtig eingesetzt haben.

Setzen Sie eine neue Patrone direkt nach dem Öffnen in das Gerät ein und verbrauchen Sie sie innerhalb von 6 Monaten. Für ungeöffnete Patronen beachten Sie bitte das Mindesthaltbarkeitsdatum.

Nehmen Sie Tintenpatronen NICHT auseinander und nehmen Sie keine Veränderungen an ihnen vor. Dadurch könnte Tinte auslaufen.

Versuchen Sie nicht, leere Tintenpatronen wieder aufzufüllen und verwenden Sie keine wieder aufgefüllten Tintenpatronen. Verwenden Sie nur original Brother Tintenpatronen. Die Verwendung von Verbrauchsmaterial, das nicht den Spezifikationen von Brother entspricht und/oder nicht von gleicher Qualität und Eignung wie das von Brother gelieferte oder freigegebene ist, kann zu Schäden am Gerät und zum Verlust von Gewährleistungsansprüchen führen.

**Gehäuse reinigen**

**! VORSICHT**

Verwenden Sie neutrale Reinigungsmittel. Durch Reinigen des Gerätes mit flüchtigen Reinigungsmitteln wie Verdünnern oder Benzin wird das Gehäuse beschädigt.

Verwenden Sie KEINE Reinigungsmittel, die Ammoniak enthalten.

Verwenden Sie KEINEN Isopropyl-Alkohol zum Reinigen des Funktionstastenfeldes. Es könnte dadurch reißen.

**Reinigen Sie das Gehäuse des Gerätes wie folgt:**

- 1 Ziehen Sie die Papierkassette (1) ganz aus dem Gerät heraus.

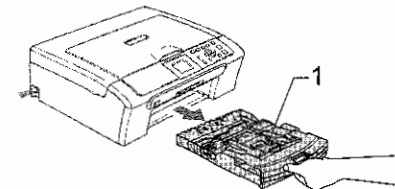

- 2 Wischen Sie das Gehäuse des Gerätes mit einem weichen Tuch ab, um Staub zu entfernen.

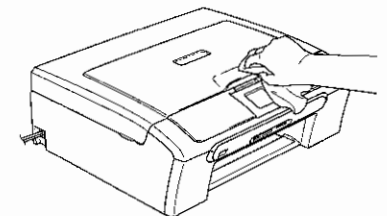

- 3 Klappen Sie die Abdeckung der Kassette auf und nehmen Sie das Papier aus der Papierzufuhr. Falls sich Papierreste oder ähnliches in der Kassette befinden, nehmen Sie diese heraus.

- 4 Wischen Sie die Papierzufuhr innen und außen mit einem weichen Lappen ab, um Staub zu entfernen.

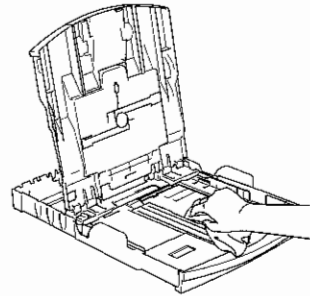

- 5 Schließen Sie die Abdeckung und schieben Sie die Kassette vollständig in das Gerät ein.

### Scanner reinigen

- 1 Öffnen Sie die Vorlagenglas-Abdeckung (1). Reinigen Sie das Vorlagenglas (2) und die weiße Folie (3) mit einem weichen, fusselfreien, leicht mit nicht entflammarem Glasreiniger angefeuchteten Tuch.

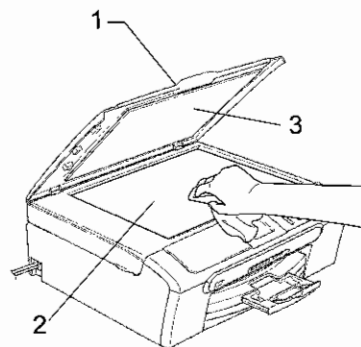

- 2 Am DCP-560CN: Reinigen Sie den weißen Streifen (1) und den gegenüberliegenden Glasstreifen (2) mit einem weichen, fusselfreien, leicht mit nicht entflammarem Glasreiniger angefeuchteten Tuch.

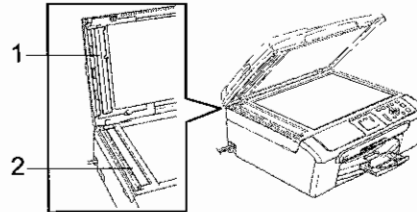

### Hinweis

Zusätzlich zur Reinigung des Glasstreifens mit einem nicht entflammaren Glasreiniger sollten Sie mit der Fingerspitze noch einmal über den Glasstreifen fahren und fühlen, ob sich noch Schmutz darauf befindet. Eventuell müssen Sie den Glasstreifen drei- bis viermal reinigen. Zum Testen kopieren Sie nach jedem Reinigungsvorgang ein leeres Blatt.

### Druckwalze reinigen

#### ! WARNUNG

Ziehen Sie den Netzstecker des Gerätes, bevor Sie die Druckwalze (1) reinigen.

- 1 Heben Sie den Gehäusedeckel mit beiden Händen vorn an den beiden seitlichen Griffaschen an und klappen Sie ihn auf, bis er sicher einrastet.
- 2 Reinigen Sie die Druckwalze (1) und den umliegenden Bereich, indem Sie Tintenflecken mit einem trockenen weichen, fusselfreien Tuch entfernen.

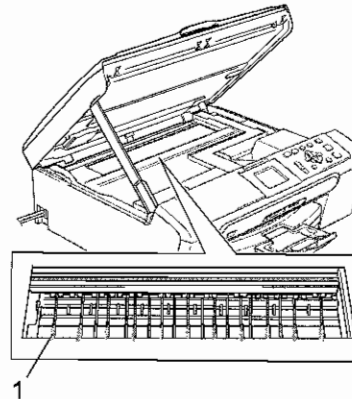

### Papiereinzugsrolle reinigen

- 1 Ziehen Sie die Papierkassette ganz aus dem Gerät heraus.
- 2 Ziehen Sie den Netzstecker des Gerätes und nehmen Sie die Papierstau-Abdeckung (1) ab.

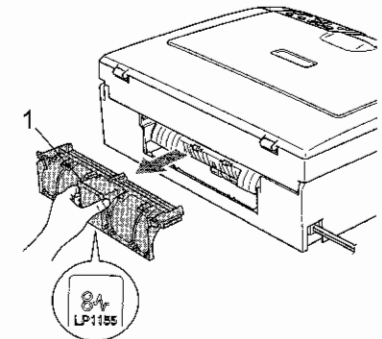

#### ! VORSICHT

Legen Sie die Papierstau-Abdeckung NICHT mit der Innenseite nach unten ab wie unten gezeigt. Dies könnten die Abdeckung beschädigen und Papierstaus verursachen.

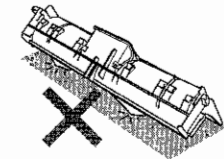

- 3 Reinigen Sie die Papiereinzugsrolle (1) mit einem leicht mit Isopropylalkohol angefeuchteten Wattestäbchen.

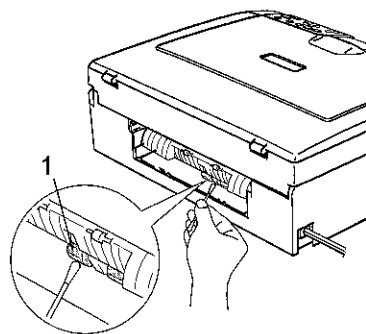

- 4 Befestigen Sie die Papierstau-Abdeckung wieder. Vergewissern Sie sich, dass die Papierstau-Abdeckung richtig eingesetzt ist.
- 5 Schließen Sie den Netzstecker wieder an.
- 6 Schieben Sie die Papierkassette langsam wieder vollständig in das Gerät.

## Druckkopf reinigen

Um die bestmögliche Druckqualität zu erhalten, reinigt das Gerät wenn nötig den Druckkopf automatisch. Sie können die Druckkopfreinigung auch manuell starten, wenn ein Druckqualitätsproblem auftritt.

Reinigen Sie den Druckkopf und die Tintenpatronen, wenn in Texten und Grafiken eine horizontale Linie erscheint. Sie können entweder nur Schwarz oder drei Farben auf einmal (Gelb/Cyan/Magenta) oder alle vier Farben auf einmal reinigen.

Bei der Druckkopfreinigung wird Tinte verbraucht. Durch zu häufiges Reinigen wird unnötig Tinte verschwendet.

### ! VORSICHT

Berühren Sie den Druckkopf NICHT. Das Berühren des Druckkopfes kann zu dauerhaften Schäden am Druckkopf und zum Verlust des Garantieanspruches führen.

- 1 Drücken Sie **Tinte**.
- 2 Drücken Sie **▲** oder **▼**, um **Reinigen** zu wählen. Drücken Sie **OK**.
- 3 Drücken Sie **▲** oder **▼**, um **Schwarz, Farbe** oder **Alle** zu wählen. Drücken Sie **OK**. Der Druckkopf wird nun gereinigt. Nach Abschluss der Reinigung wechselt das Gerät automatisch wieder zur Bereitschaftsanzeige.

### Hinweis

Falls die Druckqualität sich nach mindestens fünfmaligem Reinigen nicht verbessert hat, wenden Sie sich bitte an Ihren Brother-Vertriebspartner.

## Druckqualität prüfen

Wenn die Farben blass sind oder Streifen in Bildern oder Texten zu sehen sind, können verstopfte Tintendüsen die Ursache sein. Sie können dies anhand eines Testausdruckes überprüfen.

- 1 Drücken Sie **Tinte**.
- 2 Drücken Sie **▲** oder **▼**, um **Testdruck** zu wählen. Drücken Sie **OK**.
- 3 Drücken Sie **▲** oder **▼**, um **Druckqualität** zu wählen. Drücken Sie **OK**.
- 4 Drücken Sie **Start Farbe**. Das Gerät druckt eine Testseite zur Überprüfung der Druckqualität aus.
- 5 Prüfen Sie die Druckqualität der vier Farbböcke auf der Testseite.
- 6 Sie haben die folgenden Möglichkeiten:
  - Wenn alle kurzen Striche klar und deutlich zu sehen sind, drücken Sie **+**, um **Ja** zu wählen. Gehen Sie dann zu Schritt 7.
  - Falls - wie unten gezeigt - einige Striche fehlen, drücken Sie **-** für **Nein**.

OK

Schlecht



- 7 Sie werden gefragt, ob die Druckqualität des schwarzen und der drei farbigen Blöcke gut ist. Drücken Sie **+** (Ja) oder **-** (Nein).
- 8 Im Display erscheint die Frage, ob die Reinigung gestartet werden soll. Drücken Sie **+** (Ja). Das Gerät beginnt, den Druckkopf zu reinigen.

- 9 Nachdem der Reinigungsvorgang abgeschlossen ist, drücken Sie **Start Farbe**. Das Gerät druckt nochmals die Testseite. Gehen Sie wieder wie ab Schritt 5 beschrieben vor.

- 10 Drücken Sie **Stopp**. Wenn Sie den Reinigungsvorgang mindestens 5-mal wiederholt haben und im Testdruck immer noch Striche fehlen, sollten Sie die entsprechende Tintenpatrone austauschen. Fertigen Sie nach dem Austauschen der Tintenpatrone erneut einen Testdruck an. Besteht das Problem weiter, wiederholen Sie den Reinigungsvorgang und den Testdruck mit der neuen Patrone mindestens 5-mal. Fehlt anschließend noch immer Tinte im Ausdruck, wenden Sie sich bitte an Ihren Brother-Vertriebspartner.

### ! VORSICHT

Berühren Sie den Druckkopf NICHT. Das Berühren des Druckkopfes führt zu dauerhaften Schäden am Druckkopf und zum Verlust des Garantieanspruches.

### Hinweis



Wenn eine Druckkopf-Düse verstopft ist, sind horizontale Streifen im Ausdruck zu sehen.

Nach der Reinigung sind keine horizontalen Streifen mehr zu sehen.

## Vertikale Ausrichtung prüfen

Die vertikale Ausrichtung des Druckkopfes sollte überprüft werden, falls nach einem Transport des Gerätes gedruckter Text verschwommen aussieht oder gedruckte Bilder blass erscheinen.

- 1 Drücken Sie **Tinte**.
- 2 Drücken Sie **▲** oder **▼**, um **Testdruck** zu wählen.  
Drücken Sie **OK**.
- 3 Drücken Sie **▲** oder **▼**, um **Ausrichtung** zu wählen.  
Drücken Sie **OK**.
- 4 Drücken Sie **Start S/W** oder **Start Farbe**.  
Das Gerät druckt eine Testseite zur Überprüfung der vertikalen Ausrichtung aus.
- 5 Überprüfen Sie anhand der Testmuster für 600 dpi und 1200 dpi, ob das Muster Nr. 5 am besten dem Beispiel „0“ entspricht.
  - Wenn die Muster Nr. 5 für 600 dpi und für 1200 dpi am besten dem Beispiel „0“ entsprechen, drücken Sie **+** (**Ja**), um den Test zu beenden. Gehen Sie dann zu Schritt 6.
  - Falls ein anderes Testmuster dem Beispiel „0“ für 600 dpi oder 1200 dpi besser entspricht, drücken Sie **-** (**Nein**), um das entsprechende Testmuster zu wählen.
- 6 Drücken Sie **◀** oder **▶**, um für 600 dpi die Nummer des Testmusters zu wählen, dass dem Beispiel „0“ am besten entspricht (1-8).  
Drücken Sie **OK**.

- 7 Drücken Sie **◀** oder **▶**, um für 1200 dpi die Nummer des Testmusters zu wählen, dass dem Beispiel „0“ am besten entspricht (1-8).  
Drücken Sie **OK**.

- 8 Drücken Sie **Stopp**.

## Tintenvorrat überprüfen

Sie können den Tintenvorrat der Patronen überprüfen.

- 1 Drücken Sie **Tinte**.
- 2 Drücken Sie **▲** oder **▼**, um **Tintenvorrat** zu wählen.  
Drücken Sie **OK**.  
Im Display wird der Tintenvorrat angezeigt.
- 3 Drücken Sie **Stopp**.

### Hinweis

Sie können den Tintenvorrat auch von Ihrem Computer aus überprüfen. (Siehe *Drucken für Windows®* oder *Drucken und Faxe senden für Macintosh®* im Software-Handbuch auf der CD-ROM.)

## Geräteinformationen

### Seriennummer anzeigen

Sie können sich die Seriennummer Ihres Gerätes wie folgt im Display anzeigen lassen:

- 1 Drücken Sie **Menü**.
- 2 Drücken Sie **▲** oder **▼**, um **Geräte-Info** zu wählen.  
Drücken Sie **OK**.
- 3 Drücken Sie **▲** oder **▼**, um **Serien-Nr.** zu wählen.  
Drücken Sie **OK**.
- 4 Drücken Sie **Stopp**.

## Verpacken des Gerätes für einen Transport

Zum Transport des Gerätes sollten Sie es wieder mit dem Originalmaterial, in dem es geliefert wurde, verpacken. Wenn das Gerät nicht richtig verpackt wird, erlischt der Garantieanspruch.

### VORSICHT

Es ist wichtig, dass das Gerät den Druckkopf nach dem Drucken wieder in die richtige Position bringen kann. Warten Sie daher stets, bis alle Druckaufträge abgeschlossen sind und kein mechanisches Geräusch mehr zu hören ist, bevor Sie den Netzstecker ziehen. Wenn der Netzstecker zu früh gezogen wird, können Probleme beim Drucken und Schäden am Druckkopf entstehen.

- 1 Öffnen Sie die Tintenpatronen-Abdeckung.
- 2 Klappen Sie alle Befestigungshebel herunter und nehmen Sie alle Tintenpatronen heraus. (Siehe *Tintenpatronen wechseln* auf Seite 77.)



- 3 Setzen Sie den gelben Transportschutz ein. Klappen Sie die Befestigungshebel wieder hoch und drücken Sie jeden Hebel vorsichtig fest, bis er hörbar einrastet. Schließen Sie dann die Tintenpatronen-Abdeckung.

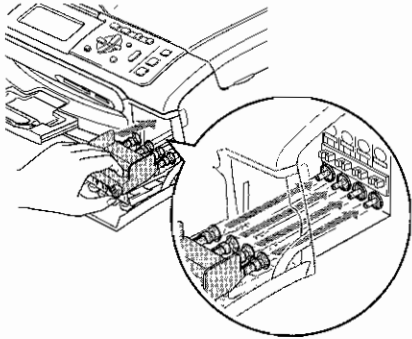

**! VORSICHT**

Wenn Sie den gelben Transportschutz nicht mehr haben, sollten Sie die Tintenpatronen vor dem Transport NICHT entfernen. Das Gerät darf nur mit Transportschutz oder mit eingesetzten Tintenpatronen versandt werden. Der Versand ohne eingesetzte Tintenpatronen oder Transportschutz kann zu Schäden am Gerät und zum Verlust von Gewährleistungsansprüchen führen.

- 4 Ziehen Sie den Netzstecker des Gerätes.
- 5 Heben Sie mit beiden Händen den Gehäusedeckel an den seitlichen Plastikgriffen an und klappen Sie ihn auf, bis er sicher einrastet. Ziehen Sie dann das Datenkabel ab.
- 6 Heben Sie den Gehäusedeckel an, um die Stütze zu lösen (1). Drücken Sie dann die Stütze vorsichtig nach unten (2) und schließen Sie den Gehäusedeckel (3).

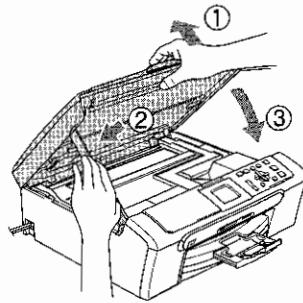

- 7 Packen Sie das Gerät in den Plastikbeutel und legen Sie es mit den Originalverpackungsmaterialien in den Karton.

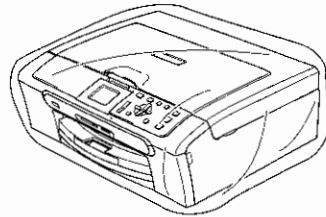

- 8 Packen Sie die gedruckten Materialien wie unten gezeigt in den Originalkarton. Packen Sie keine gebrauchten Tintenpatronen in den Karton.

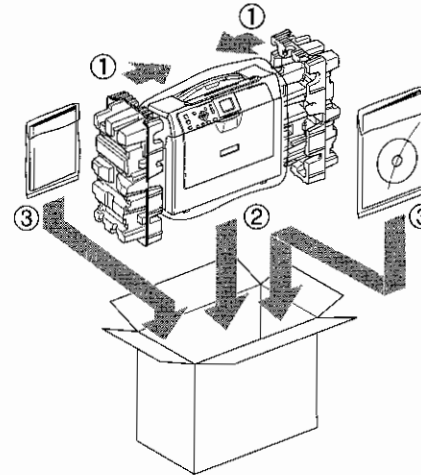

- 9 Schließen Sie den Karton und kleben Sie ihn zu.



## Benutzerfreundliche Bedienung









Die Funktionen des Gerätes werden entweder mit den Menütasten oder in einem übersichtlichen und leicht zu bedienenden Displaymenü eingestellt. Alle Menüfunktionen werden nach dem gleichen Prinzip eingestellt, so dass Sie schnell mit der Bedienung des Gerätes vertraut sind.

Das Display zeigt Ihnen jeweils Schritt für Schritt an, was zu tun ist. Sie müssen nur den Anweisungen im Display zur Auswahl von Menüs und Einstellungen folgen.

## Funktionstabelle

Wenn Sie mit den Funktionen Ihres Gerätes vertraut sind, können Sie die Einstellungen auch einfach mit Hilfe der Funktionstabelle ab Seite 89 vornehmen. In dieser Tabelle finden Sie alle Menüfunktionen und die möglichen Einstellungen.

## Menütasten

 Photo Scanner  Menü	Zum Aufrufen des Foto-direktdruck-Menüs, des Scannermenüs und des Hauptmenüs.
 	Durch aktuelle Menüebene blättern
	Eine Menüebene zurück
	Nächste Menüebene
 OK	<input checked="" type="checkbox"/> Nächste Menüebene <input checked="" type="checkbox"/> Einstellung bestätigen
 Stopp	Menü verlassen

## Funktionstabelle

Die Funktionstabelle zeigt die verfügbaren Menüs und Funktionseinstellungen. Die werkseitigen Einstellungen sind fettgedruckt und mit einem Sternchen markiert.

### Menü ( )

Ebene 1	Ebene 2	Ebene 3	Optionen	Beschreibung	Seite
Geräteeinstell	Papiersorte	—	<b>Normal*</b> Inkjet BroPhoto And. Foto Folie	Zum Einstellen der Papiersorte entsprechend dem in die Papierzufuhr eingelegten Papier.	23
		Papierformat	—	Letter Legal <b>A4*</b> A5 10x15cm	Zum Einstellen des Papierformats entsprechend dem in die Papierzufuhr eingelegten Papier.
	LCD-Einstell.	LCD-Kontrast	—	Hell <b>Normal*</b> Dunkel	Zum Einstellen des Display-Kontrastes.
Beleuchtung			Hell* Dunkel	Sie können die Helligkeit der Hintergrundbeleuchtung ändern.	24
Dimmer		Aus 10 Sek. 20 Sek. <b>30 Sek.*</b>	Sie können einstellen, wie lange der Hintergrund des Displays nach dem letzten Tastendruck noch leuchten soll.	24	
Abschaltung		Aus* 1 Min. 2 Min. 3 Min. 5 Min. 10 Min. 30 Min.	Sie können einstellen, wie lange das Display nach dem letzten Tastendruck noch eingeschaltet bleiben soll.	24	



Die werkseitigen Einstellungen sind fettgedruckt und mit einem Sternchen markiert.

Ebene 1	Ebene 2	Ebene 3	Optionen	Beschreibung	Seite
LAN (nur DCP-560CN)	TCP/IP	Boot-Methode	<b>Auto*</b>	Zur Auswahl der BOOT-Methode.	Siehe Netzwerkhandbuch auf der CD-ROM.
			Fest		
			RARP		
			BOOTP		
			DHCP		
		IP-Adresse	[000-255] [000-255]. [000-255]. [000-255]	Zur Eingabe der IP-Adresse.	
		Subnet-Mask	[000-255]. [000-255]. [000-255]. [000-255]	Zur Eingabe der Subnet-Mask-Adresse.	
	Gateway	[000-255]. [000-255]. [000-255]. [000-255]	Zur Eingabe der Gateway-Adresse.		
	Knotenname	BRN_XXXXXX	Zeigt den aktuellen Knotennamen an.		
	WINS-Konfig.	<b>Auto*</b> Fest	Zur Auswahl des WINS-Konfigurationsmodus.		
WINS-Server	(Primär) 000.000.000.000 (Sekundär) 000.000.000.000	Zur Angabe der IP-Adresse für den primären und sekundären Server.			
DNS-Server	(Primär) 000.000.000.000 (Sekundär) 000.000.000.000	Zur Angabe der IP-Adresse für den primären und sekundären Server			
APIPA	<b>Ein*</b> Aus	Weist automatisch eine IP-Adresse aus einem bestimmten Adressbereich zu.			
Verschiedenes	Ethernet	<b>Auto*</b> 100B-FD 100B-HD 10B-FD 10B-HD	Zur Auswahl des Ethernet-Link-Modus.		
Werkseinstell.	—	Ja Nein	Setzt alle Netzwerkeinstellungen auf die werkseitigen Einstellungen zurück.		

 Die werkseitigen Einstellungen sind fettgedruckt und mit einem Sternchen markiert.

Ebene 1	Ebene 2	Ebene 3	Optionen	Beschreibung	Seite
Ausdrücke	Hilfe	—	—	Zum Ausdrucken von Berichten und Listen.	9
	Geräteinstall	—	—		
	Netzwerk-Konf. (nur DCP-560CN)	—	—		
Geräte-Info	Serien-Nr.	—	—	Zeigt die Seriennummer des Gerätes an.	85
Inbetriebnahme	Datum/Uhrzeit	—	—	Zur Eingabe von Datum und Uhrzeit.	Siehe Installationsanleitung
	Displaysprache	—	<b>Englisch*</b> Französisch Deutsch Niederländisch Italienisch	Zur Auswahl der Displayanzeigensprache.	73

 Die werkseitigen Einstellungen sind fettgedruckt und mit einem Sternchen markiert.

## Kopierer (Standardanzeige)

Ebene 1	Ebene 2	Ebene 3	Optionen	Beschreibung	Seite
Qualität	—	—	Entwurf <b>Normal*</b> Hoch	Zur Auswahl der Kopierauflösung.	27
Vergr./Verkl.	—	—	50% 69% A4-A5 78% (DCP-350C) 78% LGL-LTR (DCP-560CN) 83% (DCP-350C) 83% LGL-A4 (DCP-560CN) 93% A4-LTR 97% LTR-A4 <b>100%*</b> 104% EXE-LTR 142% A5-A4 186% 10x15cm-LTR 198% 10x15cm-A4 200% Benutz.: 25-400%	Zur Auswahl einer Vergrößerungs-/Verkleinerungsstufe.	28
Papiersorte	—	—	<b>Normal*</b> Inkjet BroPhoto And. Foto Folie	Zum Einstellen der Papiersorte entsprechend dem in die Papierzufuhr eingelegten Papier.	31
Papierformat	—	—	Letter Legal <b>A4*</b> A5 10x15cm	Zum Einstellen des Papierformats entsprechend dem in die Papierzufuhr eingelegten Papier.	32
 Die werkseitigen Einstellungen sind fettgedruckt und mit einem Sternchen markiert.					







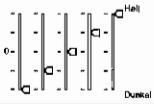
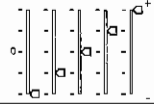
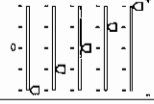
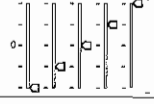

Ebene 1	Ebene 2	Ebene 3	Optionen	Beschreibung	Seite
Helligkeit	—	—		Zum Einstellen der Helligkeit.	30
Kontrast	—	—		Zum Einstellen des Kontrastes.	30
Farbabgleich	Rot	—		Zum Einstellen des Rotanteils in den Kopien.	31
	Grün	—		Zum Einstellen des Grünanteils in den Kopien.	
	Blau	—		Zum Einstellen des Blauanteils in den Kopien.	
Normal/Sortiert	—	—	<b>Normal*</b> Sortiert	Sie können wählen, ob Kopien mehrseitiger Dokumente sortiert oder normal ausgegeben werden sollen.	30
Seitenmontage	—	—	<b>Aus (1 auf 1)*</b> 2 - 1 (H) 2 - 1 (Q) 4 - 1 (H) 4 - 1 (Q) Poster (3 x 3)	Zum Drucken von 2 oder 4 Seiten auf ein Blatt oder zum Erstellen eines Posters.	29
Als Standard	—	—	Ja Nein	Zum Speichern der gewählten Kopiereinstellungen als Standardeinstellungen.	32
Werkseinstell.	—	—	Ja Nein	Setzt alle Einstellungen auf die werkseitigen Einstellungen zurück.	32
 Die werkseitigen Einstellungen sind fettgedruckt und mit einem Sternchen markiert.					

Photo 

Ebene 1	Ebene 2	Ebene 3	Optionen	Beschreibung	Seite
Fotos ansehen	—	—	Siehe die Tabelle für Druckeinstellungen unten.	Zum Ansehen einer Vorschau der Fotos im Display	37
Index drucken	Papiersorte	—	<b>Normal*</b> Inkjet BroPhoto And.Foto	Zum Drucken eines Indexes mit Minialuransichten.	38
	Papierformat	—	Letter <b>A4*</b>		
Foto drucken	—	—	Siehe die Tabelle für Druckeinstellungen unten.	Zum Drucken einzelner Fotos.	38
Fotoeffekte	<b>Autokorrektur</b> <b>Hauttonkorrektur</b> <b>Landschaftkorrektur</b> <b>Rote Augen entfernen</b> <b>Schwarzweiß</b> <b>Sepia</b>	—	Siehe die Tabelle für Druckeinstellungen unten.	Zum Anpassen der Fotos mit diesen Einstellungen.	39
Suchen (Datum)	—	—	—	Zum Suchen von Fotos nach ihrem Datum.	42
Alle drucken	—	—	Siehe die Tabelle für Druckeinstellungen unten.	Zum Drucken aller Fotos auf der Speicherkarte oder dem USB-Stick.	43
Diashow	—	—	—	Das Gerät startet eine Diashow Ihrer Fotos.	43
Beschnitt	—	—	—	Zum Beschnitt der Fotos und zum Ausdruck von Teilbereichen des Bildes.	43
 Die werkseitigen Einstellungen sind fettgedruckt und mit einem Sternchen markiert					

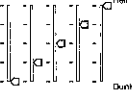
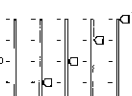
Druckeinstellungen

Option 1	Option 2	Option 3	Option 4	Beschreibung	Seite
<b>Druckqualität</b> (Erscheint nicht beim DPOF-Druck)	Normal <b>Foto*</b>	—	—	Zum Einstellen der Druckqualität	46
<b>Papiersorte</b>	Normal Inkjet BroPhoto <b>And.Foto*</b>	—	—	Zum Einstellen der Papiersorte.	46
<b>Papierformat</b>	Letter A4 <b>10x15cm*</b> 13x18cm	Wenn A4 oder Letter gewählt ist: 10x8cm 13x9cm 15x10cm 18x13cm 20x15cm Max. Größe	—	Zum Einstellen des Papier- und Druckformates.	46
<b>Helligkeit</b> (Erscheint nicht, wenn Fotoeffekte gewählt ist.)		—	—	Zum Einstellen der Helligkeit	47
<b>Kontrast</b> (Erscheint nicht, wenn Fotoeffekte gewählt ist.)		—	—	Zum Einstellen des Kontrastes.	47
<b>Farboptimieren</b> (Erscheint nicht, wenn Fotoeffekte gewählt ist.)	Ein <b>Aus*</b>	Weißabgleich		Beseitigt Verfärbungen von weißen Bildbereichen.	47
		Scharfe		Stellt die Schärfe des Bildes ein.	
		Farbintensität		Zum Einstellen der Farbintensität des Bildes.	
 Die werkseitigen Einstellungen sind fettgedruckt und mit einem Sternchen markiert.					

Option 1	Option 2	Option 3	Option 4	Beschreibung	Seite
Anpassen	Ein* Aus	—	—	Schneidet ein zu langes oder zu breites Bild zurecht und passt es an das Papierformat an. Schalten Sie diese Funktion aus, wenn das Bild unverändert ausgedruckt werden soll.	48
Randlos	Ein* Aus	—	—	Erweitert den Druckbereich bis zu den Papierkanten.	48
Ala Standard	Ja Nein	—	—	Zum Speichern der gewählten Druckeinstellungen als Standardeinstellungen.	49
Werkseinstell.	Ja Nein	—	—	Setzt alle Einstellungen auf die werkseitigen Einstellungen zurück.	49

 Die werkseitigen Einstellungen sind fettgedruckt und mit einem Sternchen markiert.

## Scanner

Ebene 1	Option 1	Option 2	Option 3	Beschreibung	Seite
Scannen: E-Mail	—	—	—	Sie können ein schwarzweißes oder farbiges Dokument als Anhang in eine Nachricht einscannen.	Siehe Software-Handbuch auf der CD-ROM.
Scannen: Bild	—	—	—	Sie können ein farbiges Bild in Ihr Grafikprogramm einscannen.	
Scannen: Text	—	—	—	Sie können ein Textdokument einscannen und als Textdatei im Textverarbeitungsprogramm zu öffnen.	
Scannen: Datei	—	—	—	Sie können ein schwarzweißes oder farbiges Dokument einscannen und als Datei zu speichern.	
Scannen: Medium (Wenn eine Speicherkarte oder ein USB-Stück eingesetzt ist.)	150dpi Farbe* 300dpi Farbe 600dpi Farbe 200x100dpi SW 200dpi SW	PDF*/JPEG PDF*/JPEG PDF*/JPEG TIFF*/PDF TIFF*/PDF	—	Sie können die Scanauflösung (Qualität) und den Dateityp wählen.	49

 Die werkseitigen Einstellungen sind fettgedruckt und mit einem Sternchen markiert.

# D Technische Daten

## Allgemeines

Speicher	32 MB
Automatischer Vorlageneinzug	Nur DCP-560CN: Bis zu 10 Seiten Empfohlene Umgebungsbedingungen für beste Resultate: Temperatur: 20 °C - 30 °C Luftfeuchtigkeit: 50 % - 70 % Papier: 80 g/m <sup>2</sup> (A4- oder Letter-Format)
Papierzufuhr	Bis zu 100 Blatt (80 g/m <sup>2</sup> )
Druckwerk	Tintenstrahl-Druckwerk
Druckmethode	Schwarz: Piezo-Technologie mit 94 × 1 Düsen Farbig: Piezo-Technologie mit 94 × 3 Düsen
Display (LCD)	Farbdisplay (50,8 mm)
Netzanschluss	220 bis 240 V, 50/60 Hz
Leistungsaufnahme	DCP-350C, DCP-353C und DCP-357C: Ausgeschaltet: Durchschnittlich 5,5 W Bereitschaft: Durchschnittlich 7 W Betrieb: Durchschnittlich 21 W DCP-560CN: Ausgeschaltet: Durchschnittlich 4 W Bereitschaft: Durchschnittlich 8 W Betrieb: Durchschnittlich 35 W

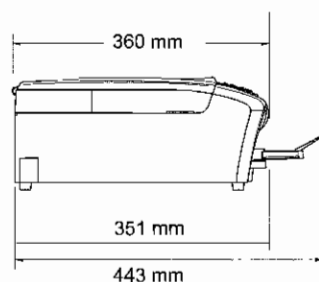
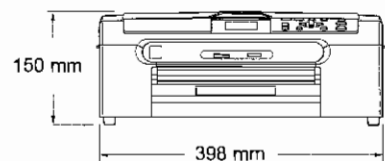
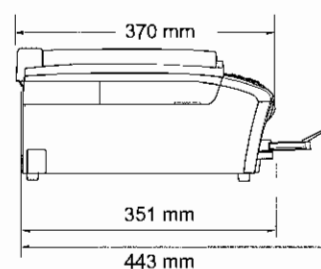
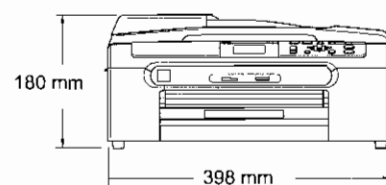
**Abmessungen****DCP-350C, DCP-353C und DCP-357C:****DCP-560CN:****Gewicht**

DCP-350C, DCP-353C und DCP-357C:

7,3 kg

DCP-560CN:

8,2 kg

**Geräuschpegel**Betrieb: 50 dB oder weniger<sup>1</sup>**Temperatur**

Betrieb: 10 bis 35 °C

Beste Druckqualität: 20 bis 33 °C

**Luftfeuchtigkeit**

Betrieb: 20 bis 80 % (ohne Kondensation)

Beste Druckqualität: 20 bis 80 % (ohne Kondensation)

<sup>1</sup> Abhängig von den Druckbedingungen**Druckmedien****Papierzufuhr****Papierzufuhr**

## ■ Papiersorten:

Normalpapier, Inkjet-Papier (beschichtetes Papier), Fotopapier (Glanzpapier)<sup>2</sup>, Folien<sup>1 2</sup> und Umschläge

## ■ Papierformat:

A4, A5, A6, JIS B5, Letter, Legal, Executive, Umschläge (COM 10, DL, C5, Monarch, JE4), Photo 2L, Karteikarte (Photo 2) und Postkarte<sup>3</sup>.

Breite: 89 mm (3,5 Zoll) - 216 mm (8,5 Zoll)

Höhe: 127 mm (5,0 Zoll) - 356 mm (14,0 Zoll)

Genauerer finden Sie unter *Papierspezifikationen und Kapazität der Papierzufuhr* auf Seite 15.■ Maximale Papierkapazität: Ca. 100 Blatt Normalpapier (80 g/m<sup>2</sup>)**Fotopapier-Zufuhr**

## ■ Papiersorten:

Normalpapier, Inkjet-Papier (beschichtetes Papier) und Fotopapier (Glanzpapier)<sup>2</sup>

## ■ Papierformat:

Photo 10×15 cm und Photo L

Breite: 89 mm (3,5 Zoll) - 101,6 mm (4,0 Zoll)

Höhe: 127 mm (5,0 Zoll) - 152,4 mm (6,0 Zoll)

## ■ Fassungsvermögen der Papierzufuhr:

Ca. 20 Seiten

**Papierausgabe**Ca. 50 Blatt A4-Normalpapier (Ausgabe mit der Druckseite nach oben)<sup>2</sup><sup>1</sup> Verwenden Sie nur speziell für Tintenstrahlgeräte empfohlene Folien.<sup>2</sup> Es wird empfohlen, die bedruckten Fotopapiere und Folien direkt nach dem Ausdruck von der Papierablage zu nehmen, um das Verschmieren der Schrift zu vermeiden.<sup>3</sup> Siehe *Papiersorten und Verwendungsmöglichkeiten* auf Seite 14

## Kopierer

<b>Farbig/Schwarzweiß</b>	Ja/Ja
<b>Dokumentengröße</b>	Vorlageneinzug (Breite) (DCP-560CN): 148 mm bis 215,9 mm Vorlageneinzug (Höhe) (DCP-560CN): 148 mm bis 355,6 mm Vorlagenglas (Breite): Max. 215,9 mm Vorlagenglas (Höhe): Max. 297 mm Kopierbreite: Max. 210 mm
<b>Kopiergeschwindigkeit</b>	Schwarzweiß: Bis zu 22 Seiten/Minute (A4-Papier) Farbig: Bis zu 20 Seiten/Minute (A4-Papier) <sup>1</sup>
<b>Mehrfachkopien</b>	Gestapelt bis zu 99 Sortiert bis zu 99 (nur DCP-560CN)
<b>Vergrößern/Verkleinern</b>	25 % bis 400 % (in 1 %-Schritten)
<b>Auflösung</b>	Schwarzweiß: ■ Einlesen bis zu 1200 × 600 dpi ■ Ausdruck bis zu 1200 × 1200 dpi Farbig: ■ Einlesen bis zu 1200 × 600 dpi ■ Ausdruck bis zu 1200 × 600 dpi

<sup>1</sup> Nach Brother-Standard-Test (Entwurfsdruck, gestapelt). Die Kopiergeschwindigkeit hängt von der Komplexität der zu kopierenden Vorlagen ab.

## Speichermedium-Funktionen

<b>Kompatible Speichermedien</b> <sup>1</sup>	CompactFlash® (Nur Typ I) (Microdrive™ ist nicht kompatibel.) (Compact I/O-Karten, wie z. B. Compact LAN- und Compact Modem-Karten, werden nicht unterstützt.) Memory Stick® Memory Stick Pro™ Memory Stick Duo™ mit Adapter MultiMediaCard™ Secure Digital™ miniSD™ mit Adapter xD-Picture Card™ <sup>2</sup> USB-Stick (USB-Flash-Speicher) <sup>3</sup> Bis zu 2400 × 1200 dpi DPOF, EXIF, DCF Fotodruck: JPEG <sup>4</sup> Scan to Medium: JPEG, PDF (Farbig) TIFF, PDF (Schwarzweiß) Bis zu 999 Dateien (Die Ordner der Speicherkarte bzw. des USB-Sticks werden mitgezählt.)
<b>Auflösung</b>	
<b>Dateityp</b> (Mediumformat) (Bildformat)	
<b>Max. Dateianzahl</b>	
<b>Ordnerstruktur</b>	Die Dateien müssen in der 1. bis 4. Ordnerstufe der Speicherkarte oder des USB-Sticks gespeichert sein.
<b>Randlos drucken</b>	A4, Letter, Photo 10 × 15 cm, Photo 2L 13 × 18 cm <sup>5</sup>

<sup>1</sup> Speicherkarten, Adapter und USB-Flash-Speicher gehören nicht zum Lieferumfang.

<sup>2</sup> xD-Picture Card™ (herkömmlich) 16 MB bis 512 MB  
xD-Picture Card™ Typ M 256 MB bis 2 GB  
xD-Picture Card™ Typ H 256 MB bis 2 GB

<sup>3</sup> USB 2.0 Standard  
USB-Massenspeicher-Standard von 16 MB bis 8 GB  
Untersütztes Format: FAT12/FAT16/FAT32

<sup>4</sup> Das progressive JPEG-Format wird nicht unterstützt.

<sup>5</sup> Siehe *Papiersorten und Verwendungsmöglichkeiten* auf Seite 14.



## PictBridge

<b>Kompatibilität</b>	Unterstützt den PictBridge-Standard (Camera & Imaging Products Association) CIPA DC-001. Besuchen Sie <a href="http://www.cipa.jp/pictbridge">http://www.cipa.jp/pictbridge</a> , um weitere Informationen zu erhalten.
<b>Anschluss</b>	USB-Direktanschluss

## Scanner

<b>Farbig/Schwarzweiß</b>	Ja/Ja
<b>TWAIN-Kompatibilität</b>	Ja (Windows® 2000 Professional/XP/XP Professional x64 Edition/Windows Vista™) Mac OS® X 10.2.4 oder höher
<b>WIA-kompatibel</b>	Ja (Windows® XP <sup>1</sup> /Windows Vista™)
<b>Farbtiefe</b>	36 Bit Farbe (intern) 24 Bit Farbe (extern) (Tatsächlich intern: 30 Bit Farbe/Tatsächlich extern: 24 Bit Farbe)
<b>Auflösung</b>	Bis zu 19200 × 19200 dpi (interpoliert) <sup>2</sup> Bis zu 2400 × 600 dpi (optisch)
<b>Scangeschwindigkeit</b>	Farbig: Bis zu 6,02 Sekunden Schwarzweiß: Bis zu 3,82 Sekunden (A4-Dokument mit 100 × 100 dpi)
<b>Dokumentengröße</b>	Vorlageneinzug (Breite) (DCP-560CN): 148 mm bis 215,9 mm Vorlageneinzug (Höhe) (DCP-560CN): 148 mm bis 355,6 mm Vorlagenglas (Breite): Max. 215,9 mm Vorlagenglas (Höhe): Max. 297 mm
<b>Abtastbreite</b>	210 mm
<b>Graustufen</b>	256

- <sup>1</sup> Windows® XP in diesem Benutzerhandbuch schließt Windows® XP Home Edition, Windows® XP Professional und Windows® XP Professional x64 Edition mit ein
- <sup>2</sup> Mit dem WIA-Treiber für Windows® XP und Windows Vista™ kann maximal mit 1200 × 1200 dpi gescannt werden. (Zur Verwendung von Auflösungen bis zu 19200 × 19200 dpi verwenden Sie bitte das Brother Dienstprogramm. Lesen Sie dazu das Software-Handbuch auf der CD-ROM.)

## Drucker

<b>Druckertreiber</b>	Windows® 2000 Professional/XP/XP Professional x64 Edition/Windows Vista™ (unterstützt den Brother Datenkompressionsmodus)
	Mac OS® X 10.2.4 oder höher: Brother Ink-Treiber
<b>Auflösung</b>	Bis zu 6000 x 1200 dpi 2400 x 1200 dpi 1200 x 1200 dpi 600 x 600 dpi 600 x 300 dpi 600 x 150 dpi
<b>Druckgeschwindigkeit</b>	Bis zu 30 Seiten/Minute (schwarzweiß) <sup>1</sup> Bis zu 25 Seiten/Minute (farbig) <sup>1</sup>
<b>Druckbreite</b>	204 mm (210 mm) <sup>2</sup>
<b>Schriften auf CD-ROM</b>	35 TrueType-Schriften (nur Windows®)
<b>Randlos drucken</b>	A4, A6, Letter, Photo 10×15cm, Karteikarte (Photo 2), Photo L, Photo 2L, Postkarte <sup>3</sup>

<sup>1</sup> Nach Brother Standard-Test.  
A4-Format im Entwurfsdruck

<sup>2</sup> Wenn die Funktion zum randlosen Drucken eingeschaltet ist.

<sup>3</sup> Siehe *Papiersorten und Verwendungsmöglichkeiten* auf Seite 14.

## Schnittstellen

<b>USB-Schnittstelle</b>	Verwenden Sie ein USB-2.0-Kabel, das nicht länger als 2,0 Meter ist <sup>1 2</sup> .
<b>LAN-Kabel <sup>3</sup> (nur DCP-560CN)</b>	Ethernet UTP-Kabel Kategorie 5 oder höher

<sup>1</sup> Das Gerät hat einen Full-Speed USB-2.0-Anschluss. Dieser Anschluss ist kompatibel mit Hi-Speed USB 2.0, überträgt jedoch höchstens 12 Mbits/s. Das Gerät kann auch an einen Computer mit USB 1.1-Schnittstelle angeschlossen werden.

<sup>2</sup> USB-Anschlüsse von Drittfirmen werden für Macintosh® nicht unterstützt.

<sup>3</sup> Genauere Angaben zu den Netzwerkspezifikationen finden Sie im *Netzwerkhandbuch* auf der CD-ROM.

## Systemvoraussetzungen

UNTERSTÜTZTE BETRIEBSSYSTEME UND SOFTWARE-FUNKTIONEN						
Betriebssysteme		Unterstützte Funktionen	Schnittstelle	Prozessor (Minimum)	RAM (empfohlen)	Freier Festplatten-speicher
Windows® 1 4	2000 Professional	Drucken, Scannen, Wechsel-datenträger 3	USB 10/100 BASE-TX (nur DCP-560CN)	Intel® Pentium® II oder AMD (gleichwertig)	256 MB	480 MB
	XP Home			AMD Opteron™ AMD Athlon™ 64 Intel® Xeon™ mit Intel® EM64T Intel® Pentium® 4 mit Intel® EM64T	512 MB	
	XP Professional				1 GB	
	XP Professional x64 Edition			1GHz 32-Bit (x86) oder 64-Bit (x64) Prozessor	1 GB	
	Windows Vista™					
Mac® 5	OS X 10.2.4 oder höher	Drucken, Scannen, Wechsel-datenträger 3	USB 2 10/100 BASE-TX (nur DCP-560CN)	PowerPC G4/G5, Intel® Core™ Solo/Duo PowerPC G3 350 MHz	256 MB	480 MB
<b>Bedingungen:</b>						
1 Microsoft® Internet Explorer 5.5 oder höher. 2 USB-Anschlüsse von Drittfirmen werden nicht unterstützt. 3 Mit den Laufwerken des Gerätes. 4 PaperPort™ 11SE unterstützt Microsoft® SP4 oder höher für Windows® 2000 und SP2 oder höher für XP. 5 Presto® PageManager® auf der CD-ROM unterstützt Mac OS X 10.3.9 oder höher. Für Mac OS X 10.2.4 - 10.3.8 kann Presto® PageManager® vom Brother Solutions Center heruntergeladen werden.			Die jeweils aktuellsten Treiber finden Sie auf der Brother Website: <a href="http://www.brother.com">www.brother.com</a> .  Alle Warenzeichen, Produktnamen und Produktbezeichnungen sind Eigentum der betreffenden Firmen.			

## Verbrauchsmaterialien

### Tintenpatronen

1 schwarze und 3 separate farbige Patronen (Gelb, Cyan und Magenta), separat vom Druckkopf austauschbar

### Lebensdauer der Tintenpatronen

#### Ersatz-Tintenpatronen

Bei der Erstinstallation wird ein Teil der Tinte zum Auffüllen des Tintenleitungssystems verbraucht. Dies geschieht nur einmal bei der Erstinstallation, um Ausdrücke in hoher Qualität erstellen zu können. Mit allen nachfolgend eingesetzten Tintenpatronen kann die hier angegebene Seitenzahl gedruckt werden.

Schwarze Patrone: Ca. 500 Seiten mit 5 % Deckung  
 Farbpatronen (Gelb, Cyan, Magenta): Ca. 400 Seiten je Farbpatrone mit 5 % Deckung

- Die oben genannten Zahlen basieren auf kontinuierlichem Ausdruck mit einer Auflösung von 600 x 600 dpi im Normalmodus nach Einsetzen einer neuen Tintenpatrone.
- Die Anzahl der gedruckten Seiten je Patrone kann unterschiedlich sein. Sie ist abhängig davon, wie oft das Gerät benutzt wird und wie viele Seiten pro Druckauftrag gedruckt werden.
- Das Gerät reinigt den Druckkopf automatisch in regelmäßigen Abständen, wodurch ein wenig Tinte verbraucht wird.
- In einer vom Gerät als leer erkannten Patrone verbleibt eventuell ein kleiner Rest Tinte. Dieser kleine Rest Tinte ist notwendig, um den Druckkopf vor dem Austrocknen und dadurch entstehende Schäden zu schützen.

### Ersatzpatronen

<Schwarz> (Black) LC1000BK, <Gelb> (Yellow) LC1000Y, <Cyan> LC1000C, <Magenta> LC1000M

### Was ist Innobella™?

Innobella™ ist eine neue Reihe von Verbrauchsmaterialien, die von Brother angeboten werden. Der Name „Innobella™“ leitet sich von den Begriffen „Innovation“ und „Bella“ (was auf italienisch „schön“ bedeutet) ab und repräsentiert eine „innovative“ Technologie, die den Brother-Kunden „schöne“ und „langlebige“ Druckergebnisse liefert.

Zum Ausdruck von Fotos empfiehlt Brother Innobella™ Glossy Photo-Papier (BP61GL-Serie) für hohe Qualität. Hervorragende Druckergebnisse erzielen Sie mit Innobella™ Tinte und Papier.



## Netzwerk (LAN) (nur DCP-560CN)

<b>LAN</b>	Sie können das Gerät in einem Netzwerk anschließen und es als Netzwerkdrucker und Netzwerkskanner einsetzen. Die Brother BRAdmin Light <sup>1</sup> Netzwerk-Management-Software ist im Lieferumfang enthalten.
<b>Unterstützt von</b>	Windows® 2000 Professional/XP/ XP Professional x64 Edition/Windows Vista™  Mac OS® X 10.2.4 oder höher  Ethernet 10/100 BASE-TX Auto Negotiation (verkabeltes Netzwerk)
<b>Protokolle</b>	TCP/IP  ARP, RARP, BOOTP, DHCP, APIPA (Auto IP), NetBIOS Namensauflösung, WINS DNS-Resolver, LPR/LPD, Custom Raw Port/Port9100, FTP-Server, mDNS, TELNET, SNMP, TFTP

<sup>1</sup> Wenn Sie ein erweitertes Druckerverwaltungsprogramm benötigen, sollten Sie die neueste Version von Brother BRAdmin Professional verwenden. Sie können diese vom Brother Solutions Center (<http://solutions.brother.com>) herunterladen.

Hier finden Sie eine Beschreibung von Funktionen und Fachbegriffen, die in Brother-Handbüchern vorkommen. Welche Funktionen zur Verfügung stehen, ist je nach Modell verschieden.

### ADF (Automatischer Vorlageneinzug)

Automatischer Vorlageneinzug, in den mehrere Seiten auf einmal eingelegt werden können, die dann vom Gerät automatisch nacheinander eingezogen werden.

### Display (Flüssigkristallanzeige)

Flüssigkristallanzeige am Funktionstastenfeld, die beim Einstellen von Funktionen anzeigt, was zu tun ist.

### Farboptimierung

Optimiert die Farbeinstellungen (Schärfe, Weißpegel und Farbintensität) für den Ausdruck.

### Funktionsmenü

Zum Ändern von Geräteeinstellungen.

### Geräteeinstellungen

Ein Ausdruck, der über die aktuellen Funktionseinstellungen informiert.

### Graustufen

Grautöne, die zum Kopieren und Scannen von Fotos zur Verfügung stehen.

### Helligkeit

Durch Ändern dieser Einstellung wird das gesamte Bild heller oder dunkler.

### Hilfe-Liste

Ausdruck einer Menütabelle, die Ihnen beim Einstellen von Menüfunktionen hilft.

### Innobella™

Innobella™ ist eine neue Reihe von original Brother Verbrauchsmaterialien. Um beste Druckergebnisse zu erzielen, empfiehlt Brother Innobella™ Tinte und Papier.

### Kontrast

Einstellung zum Verbessern der Qualität beim Kopieren von besonders hellen oder besonders dunklen Vorlagen.

### PictBridge

Möglichkeit, die Digitalkamera direkt an das Gerät anzuschließen, um die Bilder der Kamera mit hoher Auflösung in Fotoqualität auszudrucken.

### Scannen

Einlesen eines Papierdokumentes, das dann als Datei an den Computer gesendet wird.

### Scan to Medium

Sie können schwarzweiße oder farbige Dokumente (z. B. Fotos) einscannen und direkt auf einer Speicherkarte oder einem USB-Stick speichern. Schwarzweiße Dokumente können als TIFF- oder PDF-Datei gespeichert werden, farbige Dokumente als PDF- oder JPEG-Datei.

### Fotodirektdruck

Ermöglicht den Ausdruck digitaler Fotos einer Digitalkamera in hoher Auflösung mit Fotoqualität.

### Temporäre Einstellungen

Einstellungen, die nur zum Kopieren der nächsten Vorlage gültig sind.

### Texterkennung

#### (OCR - Optical Character Recognition)

Die Software ScanSoft™ PaperPort™ 11SE mit OCR (Texterkennung) bzw. die Software Presto!® PageManager® konvertiert einen eingescannten Text so, dass er mit einem Textverarbeitungsprogramm geöffnet und bearbeitet werden kann.

## A

Apple® Macintosh®	
Siehe Software-Handbuch auf der CD-ROM	
Auflösung	
drucken	104
kopieren	100
scannen	103
Automatischer Vorlageneinzug	10

## B

Berichte	
ausdrucken	9
Geräteeinstellungen	9
Hilfe ausdrucken	9
Betriebsart, wählen	
Photo	7
Scannen	7

## C

ControlCenter	
Siehe Software-Handbuch auf der CD-ROM	

## D

Display (Flüssigkristallanzeige)	88
Abschaltzeit für Display	24
Dimmer für Hintergrundbeleuchtung	24
Helligkeit	24
Hilfe	9
Kontrast	23
Sprache	73
Dokumentenstau	
Dokument	74
Papier	75

Drucken	
Auflösung	104
Bedruckbarer Bereich	22
Berichte und Listen	9
Kleine Ausdrücke	21
Papierstau	75
Probleme	66
Qualität steigern	83
Technische Daten	104
Treiber	104

## E

Ein/Aus-Taste	7
---------------	---

## F

Fehlermeldungen	71
Fehler	
Druck	71
Init.	71
Reinigen	71
Scan	71
Keine Tinte	72
Papier prüfen	72
Speicher voll	73
Tinte fast leer	73
Folien	12, 13, 15, 99
Fotodirektdruck	
von einer Kamera ohne PictBridge	53
von einer PictBridge-Kamera	52
Fotopapier-Zufuhr	20
Funktionstabelle	88
Funktionstastenübersicht	6

## G

Geräteeinstellungen	88
Graustufen	103

## H

Hilfe	
Fehlermeldungen	88
Menütasten	88
Funktionstabelle	88, 89

## I

Innobella™	107
------------	-----

## K

Kopienanzahl-Taste	6
Kopieren	
als Standardeinstellung speichern	32
auf Werkseinstellungen zurücksetzen	32
einmal	26
Farbabgleich	31
Helligkeit	30
Kontrast	30
mehrfach	26
N auf 1 oder Poster (Seitenmontage)	29
Papierformat	32
Papiersorte	31
Qualität	27
sortiert (nur mit ADF)	30
Vergr./Verkl.-Taste	28
Vorlageneinzug verwenden	10
Vorlagenglas verwenden	11

## M

Macintosh®	
Siehe Software-Handbuch auf der CD-ROM	

## N

Netzwerk	
Drucken	
Siehe Netzwerk-Handbuch auf der CD-ROM	
Scannen	
Siehe Software-Handbuch auf der CD-ROM	

## P

PaperPort™ 11SE mit OCR	
Siehe Software-Handbuch auf der CD-ROM und Hilfe von PaperPort™ 11SE mit OCR (Kurzanleitungen)	
Papier	12, 99
Bedruckbarer Bereich	22
einlegen	16, 18, 20
Größe der Vorlage	10
Kapazität	15
Papierformat	14, 23
Papiersorte	14, 23
PictBridge	
DPOF-Druck	53
Presto!® PageManager®	
Siehe die Hilfe in Presto!® PageManager® um das Benutzerhandbuch aufzurufen	
Problemlösung	66
Dokumentenstau	74
Druckqualität	83
Fehlermeldungen	71
Papierstau	75
Tintenvorrat überprüfen	84
wenn Probleme auftreten	
Drucken	66
Kopieren	68
Netzwerk	70
Scannen	68
Software	68
Speichermedium-Funktionen	69

## R

Reinigen	
Druckkopf	82
Druckwalze	81
Papiereinzugsrolle	81
Scanner	80

## S

Scanbereich .....	12
Scannen	
Siehe Software-Handbuch auf der CD-ROM	
Seriennummer finden	
siehe zweite Umschlagseite	
Sicherheitshinweise .....	62
Speicher voll .....	73
Speichermedium-Funktionen	
Beschnitt .....	43
CompactFlash® .....	34
Diashow .....	43
DPOF-Ausdruck .....	44
Druckeinstellungen	
auf Werkseinstellungen zurücksetzen	49
Farboptimierung .....	47
Helligkeit .....	47
Kontrast .....	47
Papiersorte und Druckformat .....	46
Qualität .....	45, 46
Standardeinstellung .....	49
Drucken	
alle Fotos .....	43
Fotos .....	38
Index .....	38
Effekt hinzufügen .....	39
Fotoeffekte	
Autokorrektur .....	39
Hauttonkorrektur .....	40
Landschaftkorrektur .....	40
Rote-Augen entfernen .....	41
Schwarzweiß .....	41
Sepia .....	42
Foto-Vorschau .....	37
Größe anpassen .....	48
Memory Stick Pro™ .....	34
Memory Stick® .....	34
MultiMediaCard™ .....	34
Randlos drucken .....	48
Scan to Speicherkarte .....	49
Scan to USB-Stick .....	49
SecureDigital™ .....	34
Suchen (Datum) .....	42

Technische Daten .....	101
vom PC	
Siehe Software-Handbuch auf der CD-ROM	
xD-Picture Card™ .....	34

## T

Tintenpatronen	
Tintenpunktzähler .....	77
Tintenvorrat überprüfen .....	84
wechseln .....	77
Tinte-Taste .....	7
Transport des Gerätes .....	85

## U

Umschläge .....	14, 18, 19, 20
-----------------	----------------

## V

Verbrauchsmaterialien .....	107
Verkleinern .....	28
Vorlagen	
einlegen .....	10, 11
Vorlagenglas	
reinigen .....	80
verwenden .....	11

## W

Wartung	
Tintenpatronen wechseln .....	77
Windows®	
Siehe Software-Handbuch auf der CD-ROM	